

TECHNICAL MANUAL

XLR SERIES WATER JET

XLR 24
XLR 44
XLR ADJ

OPERATING INSTRUCTIONS

Gebrauchsanweisung
Istruzioni d'uso
Instructions d'utilisation
Instrucciones de uso
Instruções de utilização
Gebruikers instructies
Çalıştırma Talimatları
Handhavande instruktioner
Instrukcja obsługi
Руководство по эксплуатации
Kezelési útmutató
Οδηγίες λειτουργίας

SPARE PARTS

Ersatzteile
Ricambi
Pièces de rechange
Piezas de recambio
Peças de reposição
Onderdelen
Yedek Parçalar
Reservdelar
Części zamienne
Запасные части
Alkatrészek
Ανταλλακτικά

RAIN  **BIRD**®

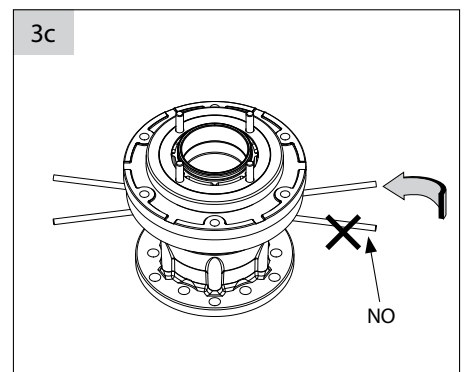
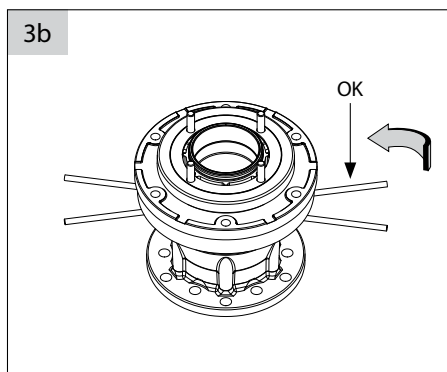
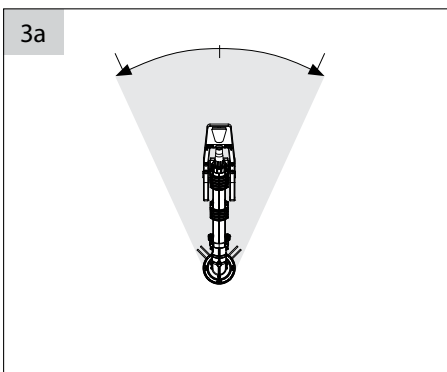
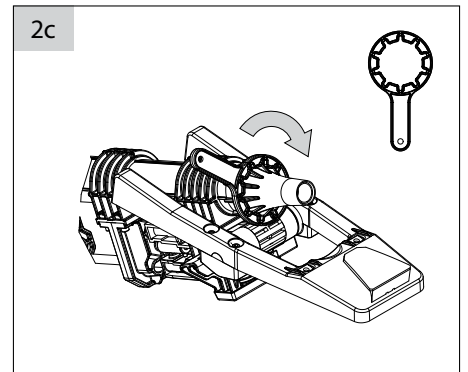
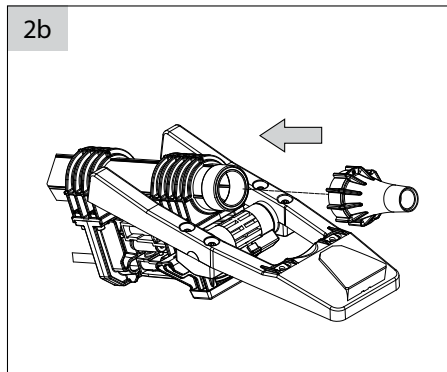
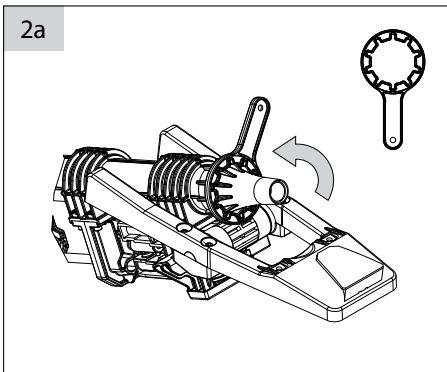
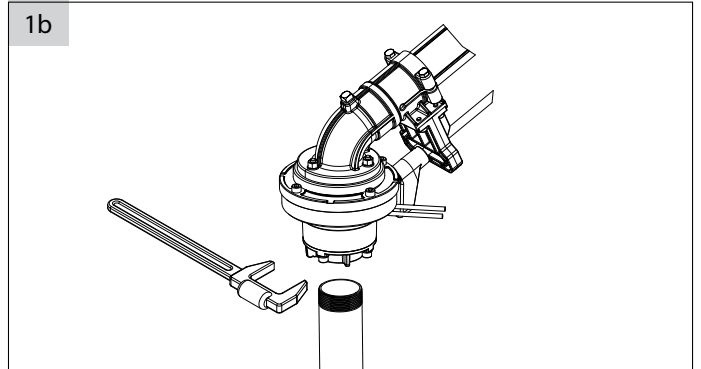
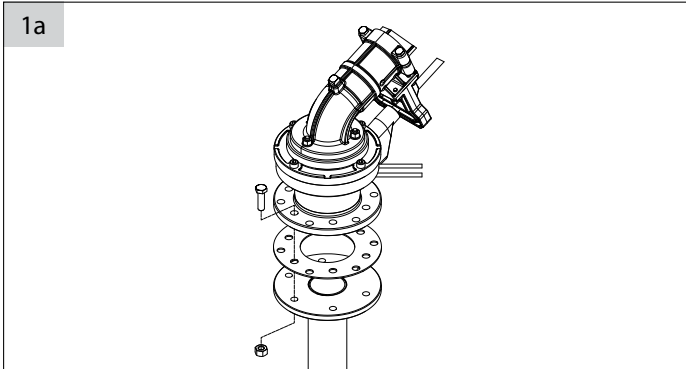
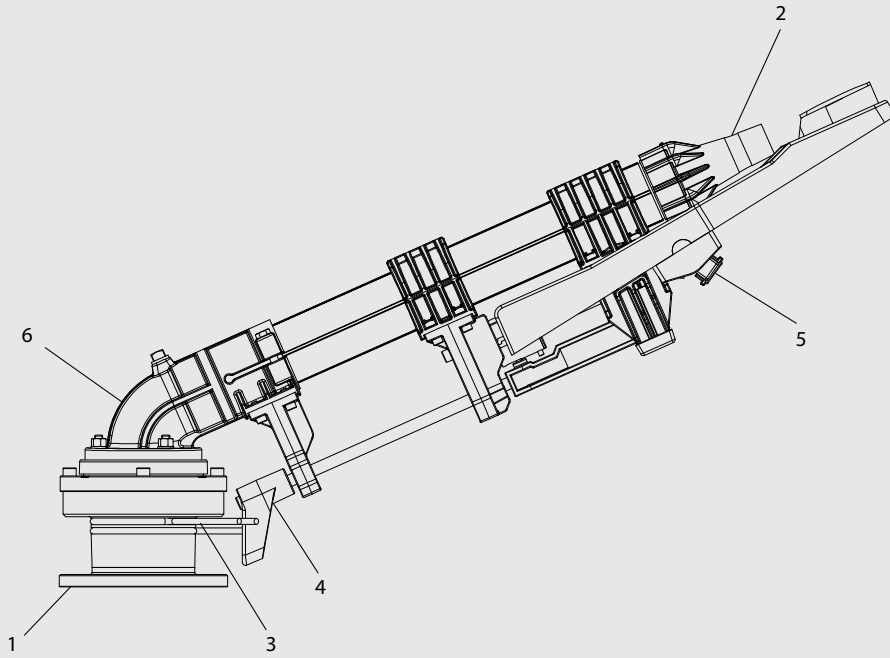

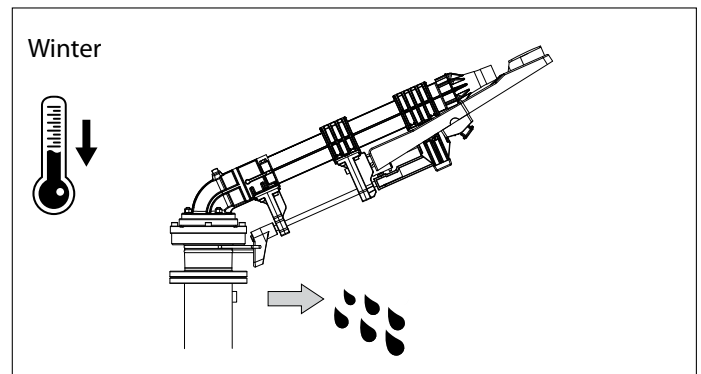
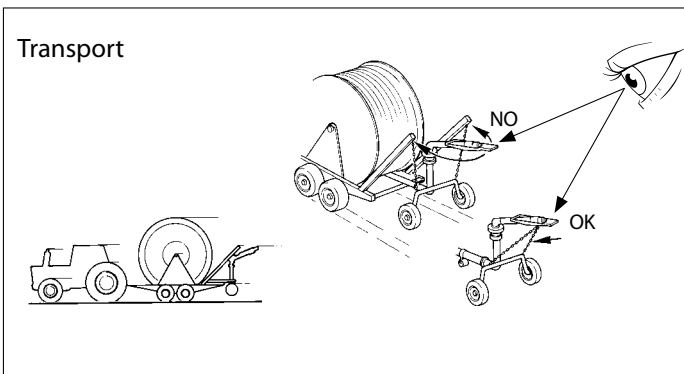
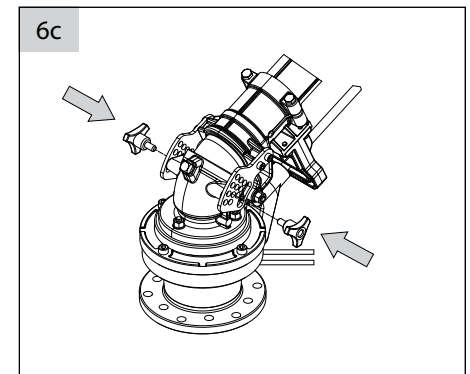
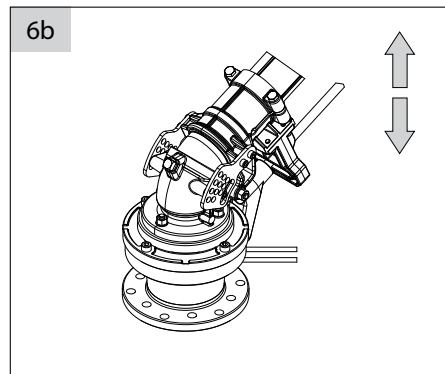
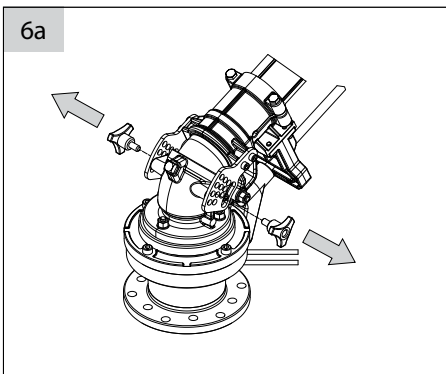
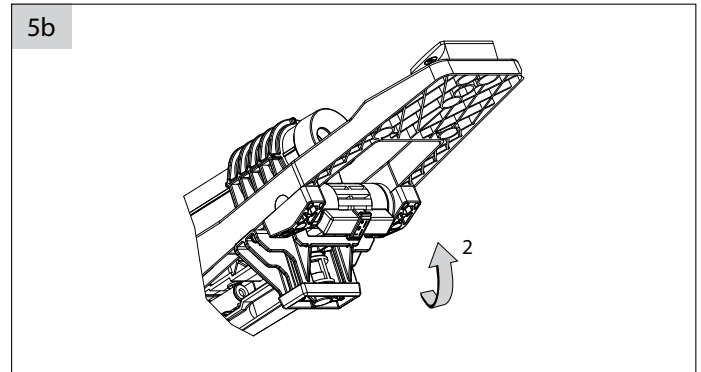
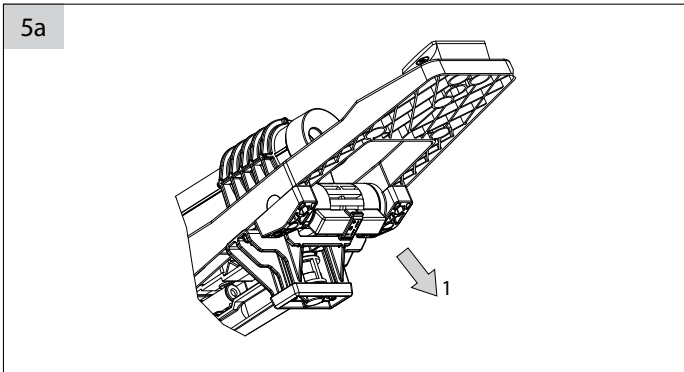
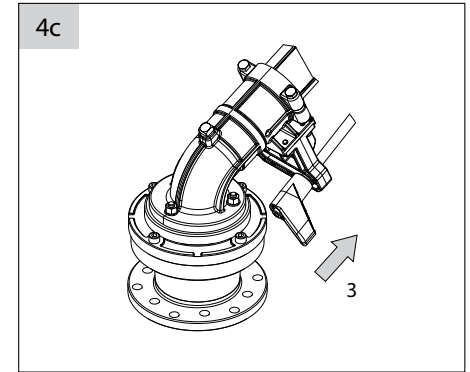
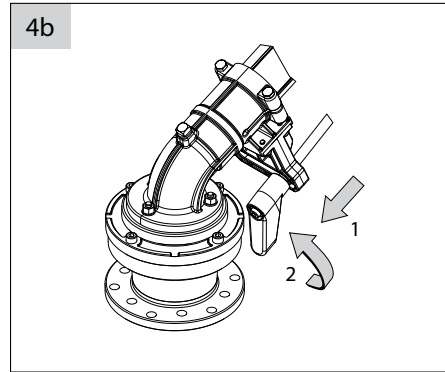
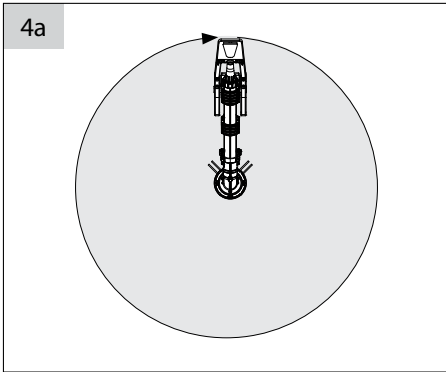

IMPORTANT

These instructions must be given to the operator. Before operating the Rain Bird XLR Series Water Jet, read these instructions carefully. Keep instructions for future reference.



DANGER

1. Do not perform any adjustments or controls while the sprinkler is in operation.
2. Stand clear of the action area of the sprinkler.
3. Stand clear of the high pressure water jet.
4. Insure water jet is not directed toward people, powerlines, roads, buildings or any other objects.
5. Before operating the sprinkler, insure no people are standing in its action area.

START-UP PROCEDURES

(refer to drawings)

1. Mounting the sprinkler:

If the sprinkler is provided with a flange, use the provided gasket and bolts to securely attach it to its stand. Tighten the bolts securely. If the sprinkler is equipped with a threaded adaptor, screw it onto its stand and tighten it securely with a wrench.

2. Nozzle:

To perform a nozzle change, use the provided special nozzle wrench. Tighten the nozzle securely with wrench provided.

IMPORTANT: The nozzles should be handled carefully. They should not be stored strung on a wire or rope to prevent damage.

3. Part circle operation:

To set the desired part circle, bring the trip stop rings into position by pulling each of them at one end only or by pushing on one end from the inside. Do not push on the ends from the outside as the rings will block.

4. Full circle operation:

Pull the trip stop lever backwards and rotate it sidewise, then push forward. The trip stop lever will now pass above the trip stop rings.

5. Rotation speed:

The rotation speed selector allows to choose from three rotation speeds. Pull the selection lever outward and rotate in desired direction, then push inward. Make sure the selection lever is properly seated in the position desired.

The brake operates automatically. No adjustments are required.

6. Adjusting the trajectory:

Remove the fixing screws. Select the desired trajectory angle and align the hole on the selector plate to the respective thread in the sprinkler elbow. Re-install the fixing screws and tighten them securely.

PERIODIC CONTROLS:

- All moving parts must move freely.
- Check deflector for damage, replace if necessary.
- Check nozzle. A damaged nozzle may result in a not round and compact jet which could cause malfunction of the sprinkler.
- A malfunctioning sprinkler due to repeated tip overs of the sprinkler mount should be inspected by your dealer.

Gebrauchsanweisung

Deutsch

WICHTIG

Diese Anleitung muss dem Betreiber überreicht werden. Vor dem Betrieb des Rain Bird XLR Series Water Jet diese Anleitung sorgfältig lesen. Die Anleitung als künftige Referenz aufbewahren.



GEFAHR

1. Niemals Einstellungen oder Kontrollen am funktionierenden Regner ausführen.
2. Sich nicht im Arbeitsbereich des Regners aufhalten.
3. Sich nicht in die Wurfpfahle des Hochdruckstrahles stellen.
4. Den Wasserstrahl nicht auf Personen, elektrische Leitungen, Straßen, Gebäude oder andere Gegenstände richten.
5. Bevor der Regner unter Druck gesetzt wird, sich vergewissern, dass sich niemand in seinem Arbeitsbereich aufhält.

WIE IN BETRIEB SETZEN

(siehe Zeichnungen)

1. Aufsetzen des Regners:

Ist der Regner mit Flansch versehen, ihn mittels der mitgelieferten Dichtung und Schrauben auf dem vorgesehenen Regnerstand befestigen. Die Schrauben sorgfältig anziehen. Ist der Regner mit Gewindeanschluss versehen, ihn auf das Standrohr schrauben und mit einer Rohrzanze fest anziehen.

2. Düse:

Gewünschte Düse wählen und mit dem mitgelieferten Düsenschlüssel austauschen. Beim Montieren der Düse darauf achten, dass sie gut fixiert wird.

WICHTIG: Düsen sorgfältig hantieren und aufbewahren. Die Düsen nicht mit einem Spagat oder Draht aufhängen, da sie sonst beschädigt werden.

3. Sektorberegung:

Sektorenringe einzeln an einem Bügelende in die gewünschte Position ziehen oder die Sektorenringe an einem Bügelende von innen schieben. Die Bügelenden nicht von außen schieben, da sie sonst verklemmen.

4. Kreisberegung:

Wendehebel nach hinten ziehen und nach außen rotieren, dann in Arretierung vorschieben. Der Wendehebel wird jetzt über die Sektorenringe streichen.

5. Drehgeschwindigkeit:

Mittels des Schalthebels kann zwischen drei Vorschubgeschwindigkeiten gewählt werden. Hebel herausziehen, in gewünschter Richtung drehen und wieder hineindrücken. Sicherstellen, dass der Hebel in der gewünschten Position arretiert ist.

Die Bremse arbeitet immer automatisch und bedarf keiner Regulierung.

6. Adjustieren des Strahlwinkels:

Die Befestigungsschrauben entfernen. Den gewünschten Strahlwinkel auswählen und das Loch an der Wählplatte mit dem jeweiligen Gewinde im Regnerbogen ausrichten. Die Befestigungsschrauben wieder eindrehen und festziehen.

PERIODISCHE KONTROLLEN:

- Alle beweglichen Teile müssen leichtgängig sein.
- Ablenker auf Beschädigung prüfen, gegebenenfalls austauschen.
- Düse auf Beschädigung prüfen. Ein nicht gebündelter, kompakter Strahl kann Ursache für Funktionsstörungen sein.
- Bei Funktionsstörungen die durch wiederholtes Umkippen des Regnerstandes hervorgerufen wurden, den Regner vom Händler kontrollieren lassen.

IMPORTANTE

Queste istruzioni devono essere fornite all'operatore. Prima di utilizzare l'irrigatore Rain Bird Series XLR Water Jet, leggere attentamente queste istruzioni. Conservare le istruzioni per riferimento futuro.

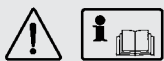
**PERICOLO**

1. Non eseguire mai regolazioni e controlli sull'irrigatore in funzione.
2. Non sostare nel raggio d'azione dell'irrigatore.
3. Non sostare nella parabola di lancio del getto ad alta pressione.
4. Non dirigere il getto d'acqua su persone, linee elettriche, strade, edifici ed altri oggetti.
5. Prima di mettere sotto pressione l'irrigatore, accertarsi che non vi siano persone nel suo raggio d'azione.

OPERAZIONI PRELIMINARI

(vedi disegni)

1. Montaggio dell'irrigatore:

Se l'irrigatore è dotato di attacco a flangia, usare la guarnizione e le viti in dotazione per montarlo sul suo supporto. Assicurarsi di serrare bene le viti di fissaggio. Se l'irrigatore è dotato di attacco filettato, avvitare sul suo supporto e fissarlo bene con un giratubi.

2. Boccaglio:

Per sostituire il boccaglio avvalersi dell'apposita chiave in dotazione. Montando il boccaglio assicurarsi che venga fissato bene.

IMPORTANTE: Maneggiare con cura i boccagli. Non appenderli mai con fil di ferro o spago. Essi vengono danneggiati e possono essere causa di malfunzionamento dell'irrigatore.

3. Irrigazione a settore:

Regolare l'ampiezza settore tirando gli anelli arresto settore dall'esterno oppure spingendo sui gambi dall'interno portandoli nella posizione desiderata. Non spingere gli anelli dall'esterno, si bloccano e possono essere danneggiati.

4. Irrigazione circolare:

Tirare indietro la leva inversione settore, ruotarla verso l'esterno, quindi spingerla in avanti. La leva inversione passerà ora sopra gli anelli arresto settore.

5. Velocità di rotazione:

Tramite la leva selettore, si può scegliere tra tre velocità di rotazione. Tirare in fuori la leva, ruotarla nella posizione desiderata, quindi spingerla indietro, assicurandosi che rimanga alloggiata bene nella posizione desiderata.

Il freno si regola automaticamente. Non richiede nessuna regolazione.

6. Regolazione della traiettoria:

Rimuovere le viti di fissaggio. Selezionare l'angolo desiderato e allineare il foro sulla piastra del selettore al filetto corrispondente sul gomito dell'irrigatore. Ripristinare le viti di fissaggio e serrarle correttamente.

CONTROLLI PERIODICI:

- Tutti i movimenti devono essere liberi.
- Controllare il deviatore, se danneggiato sostituirlo.
- Controllare il boccaglio. Un boccaglio danneggiato non produce un getto rotondo e compatto e può essere causa di malfunzionamento dell'irrigatore.
- Se ripetuti rovesciamenti del supporto causano un malfunzionamento dell'irrigatore, farlo controllare dal vostro rivenditore.

Instructions d'utilisation

Français

IMPORTANT

Ces instructions doivent parvenir à l'opérateur. Avant d'utiliser le Rain Bird XLR Series Water Jet, lire ces instructions avec attention. Conservé ces instructions pour des consultations ultérieures.

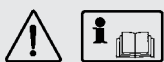
**DANGER**

1. Ne pas faire de réglages ou contrôles sur l'arroseur en marche.
2. Stationner hors du rayon d'action du canon.
3. Stationner hors de la portée du jet d'eau sous haute pression.
4. S'assurer que le jet d'eau ne soit pas dirigé sur des personnes, lignes électriques, voies publiques, bâtiments et autres objets.
5. Avant de mettre en marche, s'assurer que personne ne stationne dans le rayon d'action du canon.

INSTRUCTIONS DE MISE EN SERVICE

(voir croquis)

1. Montage du canon d'arrosage:

Si le canon est pourvu de bride, utiliser le joint et les vis en dotation pour le fixer à son support. Serrer soigneusement les vis. Si le canon est pourvu d'un raccord fileté, le visser sur son support et bien le fixer avec une clé.

2. Buse:

Afin de changer une buse, utiliser la clé buse fournie et prévue à cet effet. Serrer fermement la buse avec la clé buse.

IMPORTANT: les buses doivent être manipulées avec précaution. Elles ne doivent pas être pendues à un fil de fer ou à une corde, ceci afin de ne pas les abîmer.

3. Arrosage à Secteur:

Pour régler l'ampleur du secteur, porter les anneaux secteur dans la position voulue en tirant sur chacun d'eux par une seule des tiges. Ne pas pousser sur les tiges par l'extérieur, les anneaux se bloqueraient.

4. Fonctionnement cercle plein:

Tirer le levier inversion vers l'arrière et le faire pivoter sur le côté, puis le pousser vers l'avant. Le levier inversion passe alors au-dessus des anneaux secteur.

5. Vitesse de rotation:

Un levier de réglage permet de sélectionner une des trois vitesses de rotation disponibles. Tirer le levier vers vous, le déplacer dans la position voulue puis l'enfoncer dans son siège en s'assurant qu'il s'encastre bien dans la position sélectionnée.

Le frein travaille en mode automatique. Il ne nécessite pas de réglages.

6. Réglage de la trajectoire:

Retirer les vis de fixation. Sélectionner l'angle de trajectoire souhaité et aligner le trou de la plaque du sélecteur par rapport au filet correspondant du coude de sprinkleur. Remonter les vis de fixation et les serrer solidement.

CONTROLES PERIODIQUES:

- Toutes les parties mobiles doivent se mouvoir librement.
- Contrôler l'intégrité du déflecteur, le remplacer si nécessaire.
- Contrôler la buse. Une buse endommagée pourrait compromettre la compacité du jet et causer des ennuis de fonctionnement.
- Si les ennuis de fonctionnement sont dus à des chutes répétées du support du canon, demander l'intervention de votre revendeur.

IMPORTANTE

Deben entregarse estas instrucciones al operario. Antes de utilizar el Rain Bird XLR Series Water Jet, lea estas instrucciones detenidamente. Guarde las instrucciones para futuras consultas.

**PELIGRO**

1. No realizar ningún control o reajuste mientras el aspersor está trabajando.
2. No permanecer en el área de acción del aspersor.
3. No permanecer en el área del chorro a alta presión.
4. Compruebe que el chorro no pueda llegar a personas, líneas eléctricas, carreteras, edificios o cualquier otro objeto.
5. Antes de poner en funcionamiento el aspersor, asegúrese de que ninguna persona esté en su radio de acción.

PROCESO PRELIMINAR

(ver dibujo)

1. Montaje del aspersor:

Si el aspersor está provisto de una brida, utilizar la junta y los tornillos de seguridad facilitados para fijarlo en el soporte. Asegurarse de apretar bien los tornillos de fijación. Si el aspersor está equipado con rosca, atornillarlo en su soporte y apretarlo fuertemente con una llave gira-tubos.

2. Boquilla:

Para sustituir la boquilla usar la llave-boquilla suministrada y asegurarse de que la boquilla esté bien fijada.

IMPORTANTE: Manejar y guardar las boquillas cuidadosamente. No almacenarlas amarradas con alambre o cuerda, para evitar daños.

3. Aspersión sectorial:

Regular la amplitud del sector tirando del anillo freno sector, apretando desde la parte interna de las patillas y posicionarlo en el lugar deseado.

4. Irrigación circular:

Tirar hacia atrás la palanca de inversión, girar hacia afuera y empujar hacia adelante. La palanca de inversión pasará ahora por encima de los anillos de sectores.

5. Velocidad de rotación:

Una leva selectora permite seleccionar una de las tres velocidades disponibles. Tirar la leva hacia adelante, soltarla en la posición elegida y empujarla en su alojamiento asegurándose que esté bien alojada en la posición deseada.

El freno se regula automáticamente. No precisa ninguna regulación.

6. Ajuste de la trayectoria:

Retire los tornillos de fijación. Seleccione el ángulo de trayectoria deseado y alinee el orificio de la placa selectora con la rosca respectiva en el codo del aspersor. Vuelva a instalar los tornillos de fijación y apriételes correctamente.

CONTROLES PERIODICOS:

- Todas las partes móviles deben estar libres.
- Comprobar el deflector, si está averiado sustituirlo.
- Comprobar la boquilla. Una boquilla defectuosa no proporciona un chorro redondo ni compacto, y puede ser causa de un mal funcionamiento del aspersor.
- Si el soporte aspersor vuelca repetidamente, causa un mal funcionamiento del aspersor. Hacer una revisión con el suministrador.

Instruções de uso

Português

IMPORTANTE

Estas instruções devem ser transmitidas ao operador. Antes de operar o Rain Bird XLR Series Water Jet, leia cuidadosamente estas instruções. Conserve as instruções para futura referência.

**PERIGO**

1. Não realizar quaisquer ajustes ou controle com o aspersor em operação.
2. Afaste-se da área de operação do aspersor canhão.
3. Afaste-se da área do jato de água de alta pressão.
4. Certifique-se que o jato de água não seja dirigido às pessoas, redes elétricas, estradas, prédios ou quaisquer outros objetos.
5. Antes de acionar o aspersor, certifique-se que não há pessoas na área de operação.

COMO COLOCAR EM OPERAÇÃO

(veja os desenhos)

1. Montagem do aspersor:

Se o canhão for fornecido com flange, use a junta e os parafusos fornecidos para fixá-lo ao seu suporte. Aperte cuidadosamente os parafusos. Se o canhão aspersor for fornecido com rosca, parafuse-o sobre o suporte e aperte bem com uma chave.

2. Bocal:

Aperte o bocal cuidadosamente com a chave fornecida.

IMPORTANTE: Os bocais devem ser manuseados com cuidado. Nunca armazená-los em caixa de ferramentas ou amarrá-los em fios ou cabo, isto poderá danificá-los.

3. Irrigação setorial:

Para regular a amplitude do setor de irrigação, coloque os anéis setor na posição desejada puxando para fora só uma das alavancas dos anéis ou empurrando-a do lado interno. Não empurre-a do lado externo, pois os anéis ficariam bloqueados.

4. Irrigação circular:

Puxe para trás a alavanca de reversão do setor, levante-a e puxe-a novamente para frente. Agora a alavanca de reversão passará sobre os anéis de bloqueio do setor.

5. Velocidade de rotação:

Com a alavanca seletora pode-se selecionar uma das três velocidades disponíveis. Puxe a alavanca para frente, gire-a na direção escolhida e puxe-a no seu alojamento, assegurando que seja bem colocada na posição desejada.

O freio se ajusta automaticamente, não precisa de regulagem.

6. Ajustar a trajetória:

Retire os parafusos de fixação. Seleccione o ângulo da trajetória pretendida e alinhe o furo da placa do selector com o respectivo fio do cotovelo do aspersor. Volte a colocar os parafusos de fixação e aperte-os firmemente.

MANUTENÇÃO PERIÓDICA:

- Todas as partes móveis devem girar livremente.
- Verifique o defletor, substitua-o se necessário.
- Verifique o bocal. Um bocal desgastado pode resultar em um jato não redondo e compacto, o qual pode causar mal funcionamento do aspersor.
- Um mal funcionamento do aspersor devido à repetidas quedas do suporte do aspersor deve ser inspecionado pelo seu distribuidor.

BELANGRIJK

Deze instructies zijn bedoeld voor de bediener van de apparatuur. Wie met de Rain Bird XLR Series Water Jet gaat werken, moet eerst deze instructies zorgvuldig lezen. Bewaar de instructies om ze ook later te kunnen raadplegen.

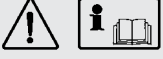
**GEVAAR**

1. Voer geen werkzaamheden of controles uit terwijl de sproeier in werking is.
2. Blijf uit het gebied waar de sproeier werkzaam is.
3. Pas op met de hoge druk waterstraal.
4. Zorg ervoor dat de waterstraal niet gericht is op personen, elektriciteitsleidingen, wegen, gebouwen of andere objecten.
5. Hou er rekening mee dat er voor het in gebruik nemen van de sproeier geen personen in het straalgebied aanwezig zijn.

START PROCEDURE

(zie Tekeningen)

1. Montage van de sproeier:

Als de sproeier voorzien is van een flens, gebruik dan de bijgesloten pakking en bouten om de sproeier zo nauwkeurig mogelijk op te bouwen. Als de sproeier is uitgerust met schroefdraad, schroef hem dan op de standaard met een passende sleutel.

2. Sproeimond:

Om een sproeimond te wisselen dient u de speciale bijgesloten sleutel te gebruiken. Voordat u de sproeimond bevestigt, dient u er zeker van te kunnen zijn dat de sproeimond goed in het gat past om schade van het gat of de sproeimond te voorkomen. Draai deze goed aan d.m.v. de bijgesloten sleutel.

BELANGRIJK: U dient voorzichtig met de sproeimonden om te gaan. Ze mogen niet hangend aan een draad of touw opgeslagen worden, daar dit beschadiging op kan leveren.

3. Sector instelling:

Om de gewenste sector in te stellen, zet de sectorringen in de juiste positie d.m.v. het trekken aan de binnenzijde van de sector-ring. Duw niet tegen de buitenkant van de sector-ring, de sector-ring zal dan blokkeren.

4. Hele cirkel:

Trek de omkeer-arm terug en draai de arm omhoog. Druk deze arm dan voorwaarts. De arm zal hierna over de sector-nokken heen draaien.

5. Draaisnelheid:

De draaisnelheidsinstelling maakt het mogelijk een keuze te maken uit drie draaisnelheden. Trek het veertje naar buiten en draai het in de gewenste positie en druk het daarna terug. Verzeker u ervan dat het veertje goed geborgd zit in de zitting.

De rem functioneert automatisch. Hier zijn geen afstellingen noodzakelijk.

6. De sproeihoek afstellen:

Haal de vier bevestigingsschroeven los. Kies de juiste sproeihoek en breng het gat in de keuzeplaat tegenover het betreffende draadgat in de bocht van de sproeier. Breng de bevestigingsschroeven weer aan en draai ze goed vast.

REGELMATIGE CONTROLES:

- Alle bewegende onderdelen moeten vrij kunnen bewegen.
- Controleer de straalbreker op schade, indien nodig vervangen.
- Controleer de sproeimond. Een beschadigde sproeimond kan een slechte of kleine straal veroorzaken. Dit kan leiden tot het slecht functioneren van de sproeier.
- Een sproeier welke slecht functioneert dient nagekeken te worden door uw dealer.

Çalıştırma Talimatları**Türkçe****ÖNEMLİ**

Bu talimatlar mutlaka operatöre verilmelidir. Rain Bird XLR Series Water Jet ürününü çalıştırmaya başlamadan önce bu talimatları dikkatlice okuyun. Talimatları daha sonra başvurmak üzere saklayın.

**TEHLİKE**

1. Sprinkler çalışırken kesinlikle hiçbir ayar veya kontrol gerçekleştirmeyin.
2. Sprinklerin işlem alanından uzak durun.
3. Yüksek basınç su jetinden uzak durun.
4. Su jetinin insanlara, güç hatlarına, yollara, binalara ve diğer nesnelere gelmeyeceğinden emin olun.
5. Sprinkleri çalıştırmadan önce hareket alanında kimsenin durmamasına dikkat edin.

BAŞLATMA PROSEDÜRLERİ

(çizimlere bakın)

1. Sprinklerin takılması:

Sprinklerde bir flanş varsa, bunu standa sağlam şekilde sabitlemek için ürünle verilen contayı ve civataları kullanın. Civataları sağlam şekilde sıkın. Sprinklerde bir dişli adaptör varsa bunu standa vidalayın ve bir anahtar yardımıyla sağlam şekilde sıkın.

2. Nozul:

Nozulu değiştirmek için ürünle verilen özel nozul anahtarını kullanın. Nozulu ürünle verilen anahtarla kullanarak sağlam şekilde sıkın.

ÖNEMLİ: Nozullarla ilgili işlemler dikkatli şekilde gerçekleştirilmelidir. Hasar görmemesi için bir teli veya halata asılı şekilde saklanmamalıdır.

3. Kısmi daireyle çalıştırma:

İstedığınız kısmi daireyi ayarlamak için sadece tek bir uçtaki trip durdurma halkalarını tek tek çekerek veya içeriden bir uca doğru bastırarak bu halkaları ilgili konuma getirin. Halkalar engelleneceğinden uçları dışarıdan bastırmayın.

4. Tam daireyle çalıştırma:

Tripp durdurma kolunu geri çekin ve yana doğru döndürdükten sonra ileri itin. Tripp durdurma kolu, tripp durdurma halkalarının üzerinden geçecektir.

5. Dönüş hızı:

Dönüş hızı seçici, üç dönüş devrinden birinin seçilmesine izin verir. Seçim kolunu dışarı doğru çekin ve istediğiniz yöne çevirdikten sonra içeri doğru itin. Seçim kolunun istenilen konuma doğru şekilde oturduğundan emin olun.

Fren otomatik olarak çalışır. Hiçbir ayar yapılmasına gerek yoktur.

6. Fırlatma mesafesinin ayarlanması:

Tespit vidalarını sökün. İsteddiğiniz fırlatma açısını seçin ve seçici plakası üzerindeki deliği, sprinkler dirseğinde karşılık gelen dişe hizalayın. Tespit vidalarını geri takın ve sağlam şekilde sıkın.

DÜZENLİ KONTROLLER:

- Tüm hareketli parçalar serbest şekilde dönebilmelidir.
- Deflektörü hasarlara karşı kontrol edin ve gerekiyorsa değiştirin.
- Nozulu kontrol edin. Hasarlı bir nozul, suyun yuvarlak ve kompakt şekilde püskürtülmesini önleyebilir ve sprinklerin hasar görmesine neden olabilir.
- Sprinklerin yuvasından sık sık devrildiği sprinkler arızaları mutlaka bayiniz tarafından kontrol edilmelidir

VIKTIGT

Dessa anvisningar måste lämnas till operatören. Läs dessa anvisningar noggrant innan Rain Bird XLR Series Water Jet används. Förvara anvisningarna för framtida bruk.

**VARNING**

1. Gör inga justeringar eller kontroller när spridaren är i drift.
2. Stå ej inom spridarens aktionsradie.
3. Stå ej så att ni kan träffas av vattenstrålen från spridaren.
4. Försäkra er att vattenstrålen inte rikts mot personer, kraftledning, vägar, hus eller andra föremål.
5. Före driftstagande skall operatören förvisa sig om att ingen obehörig står inom spridarens aktionsradie.

HANDHAVANDE INSTRUKTIONER

(se ritning)

1. Montera spridaren:

Om spridaren är försedd med fläns anslutning använd medsänd packning och bultar vid monteringen. Se till att bultarna blir ordentligt dragna. Om spridaren är försedd med gänganslutning, använd gängtätning och drag åt. Använd nyckel eller rörtång för att späna åt.

2. Munstycke:

För att byta munstycke använd medsända munstycksnyckel för att lossa munstycksmuttern. Byt munstycke och kontrollera att nya munstycket ej är skadat, slitet och sätts i rätt. Spänn muttern först försiktigt för hand så att muttern tar rätt gånger. Spänn efter med munstycks nyckel.

WARNING: Behandla munstyckena försiktigt, trä inte munstyckena på ståltråd då innerytan kan skadas. Munstycken är en förslitningsdel och ska bytas med jämna mellanrum.

3. Inställning av sektor spridning:

För att ställa in sektorn, vrid ena inställningsringen genom att skjuta på armen från insidan till ena ändläget. Vrid därefter den andra ringen till andra ändläget. Kontrollera genom att vrida kanonen från ändläge till ändläge och kontrollera när pendelarmen skiftar läge.

4. Runtomdrift:

Dra rörelsestoppspaken bakåt och vrid den åt sidan samt skjut den sedan framåt. Rörelsestoppspaken passerar nu över rörelsestoppringarna.

5. Rotationshastighet:

Rotationshastighetsväljaren gör det möjligt att välja en av tre rotationshastigheter. Dra väljarspaken utåt och vrid den i önskad riktning ssamt skjut den sedan inåt. Se till att väljarspaken bottenar ordentligt i önskat läge.

Bromsen funktion är automatiskt och behöver ej justeras.

6. Inställning av spridningen:

Ta bort fästskruvarna. Välj önskad spridningsvinkel och rikta upp hålet på väljarplattan mot respektive gånga i sprinklerböjen. Sätt tillbaka fästskruvarna och dra åt dem ordentligt.

PERIODISKA KONTROLLER:

- Alla rörliga delar skall löpa lätt.
- Att strålskeden ej är skadad eller sliten.
- Kontrollera munstycket. Ett skadat munstycke resulterar att strålen ej centreras och kan påverka funktionen på spridaren
- Kontakta din säljare om spridaren inte fungerar ordentligt.

Instrukcja obsługi

Polski

WAŻNE

Te instrukcje muszą zostać przekazane operatorowi. Przed rozpoczęciem użytkowania urządzenia Rain Bird XLR Series Water Jet należy dokładnie przeczytać te instrukcje. Zachować instrukcje do wykorzystania w przyszłości.

**NIEBEZPIECZEŃSTWO**

1. Nie wolno wykonywać jakichkolwiek czynności regulacyjnych lub kontrolnych, kiedy zraszacz pracuje.
2. Należy zawsze pozostawać poza zasięgiem pracy zraszacza.
3. Należy zawsze pozostawać poza zasięgiem strumienia wody pod wysokim ciśnieniem.
4. Nie wolno kierować strumienia wody w stronę ludzi, linii wysokiego napięcia, dróg, budynków lub jakichkolwiek przedmiotów.
5. Przed uruchomieniem zraszacza należy upewnić się, że żadne osoby nie pozostają w zasięgu jego działania.

SPOSÓB URUCHAMIANIA

(patrz rysunki)

1. Montaż zraszacza:

Jeżeli zraszacz jest dostarczony z kołnierzem, należy użyć dostarczonej w zestawie uszczelki oraz śrub, aby zamocować go do podstawy. Mocno dokręcić śruby. Jeżeli zraszacz jest wyposażony w złączkę gwintowaną, należy przykręcić ją do podstawy, mocno dokręcając kluczem.

2. Dysza:

Aby wymienić dyszę należy użyć specjalnego klucza do dyszy. Mocno dokręcić dyszę za pomocą klucza dostarczonego w zestawie.

WAŻNE: Z dyszami należy obchodzić się ostrożnie. Aby uniknąć możliwości uszkodzenia, nie należy przechowywać ich na sznurze lub linie.

3. Praca w części okręgu:

Aby ustawić określoną część okręgu, należy umieścić pierścienie ograniczające w odpowiedniej pozycji, wyciągając je tylko na jednym końcu lub wciskając na jednym końcu od wnętrza. Nie należy wciskać pierścieni na obu zakończeniach od zewnątrz, ponieważ spowoduje to ich zablokowanie.

4. Praca w całym okręgu:

Przesunąć dźwignię ograniczającą do tyłu i obrócić na bok, a następnie wcisnąć. Dźwignia ograniczająca znajdzie się w ten sposób powyżej pierścieni ograniczających.

5. Prędkość obrotowa:

Przełącznik prędkości obrotowej umożliwia wybranie jednego z trzech ustawień prędkości obrotowej. Należy pociągnąć dźwignię przełącznika na zewnątrz i obrócić w odpowiednim kierunku, a następnie ponownie wcisnąć. Upewnić się, że dźwignia przełącznika jest prawidłowo osadzona w zespole zaworu.

Hamulec działa automatycznie. Nie jest wymagane przeprowadzenie żadnej regulacji.

6. Regulacja trajektorii:

Zdjąć śruby mocujące. Wybrać odpowiedni kąt trajektorii i ustawić otwór znajdujący się w płytce rozdzielacza dokładnie naprzeciwko właściwego gwintu w kolanie zraszacza. Ponownie założyć śruby mocujące i mocno dokręcić.

OKRESOWE CZYNNOŚCI KONTROLNE:

- Wszystkie części ruchome muszą poruszać się swobodnie.
- Należy sprawdzić, czy deflektor nie jest uszkodzony i w razie konieczności wymienić go.
- Sprawdzić dyszę. Uszkodzenie dyszy może spowodować, że wyrzucany strumień nie będzie okrągły i ciągły, co może spowodować uszkodzenie zraszacza.
- W przypadku, jeśli zraszacz nie funkcjonuje prawidłowo z powodu częstego przechyłania się jego podstawy, należy przekazać go sprzedawcy do kontroli.

ВАЖНАЯ ИНФОРМАЦИЯ

Эти инструкции должны быть выданы оператору. Перед использованием устройства Rain Bird XLR Series Water Jet внимательно ознакомьтесь с инструкциями. Сохраните инструкции для дальнейших обращений к ней.

**ОПАСНОСТЬ**

1. Никогда не проводите проверку или регулировку при работающем разбрызгивателе.
2. Не разрешается находиться в зоне действия разбрызгивателя.
3. Не стойте на траектории высоконапорной струи.
4. Не допускается направлять струю воды на людей, электрические провода, дороги, здания и другие предметы.
5. Перед подачей давления в разбрызгиватель убедитесь, что никто из людей не находится в рабочей зоне разбрызгивателя.

ВВОД В ЭКСПЛУАТАЦИЮ

(см. рисунки)

1. Установка разбрызгивателя:

Если для разбрызгивателя предусмотрен фланец, установите его с помощью прилагаемого уплотнения и болтов на основание разбрызгивателя. Тщательно затяните болты. Если для разбрызгивателя предусмотрено резьбовое соединение, то прикрутите его к стойке и крепко затяните трубным ключом.

2. Форсунка:

Выберите желаемый размер форсунки и замените, используя прилагаемый ключ форсунки. При установке форсунки обратите внимание, чтобы она была хорошо зафиксирована.

Важно: Обращайтесь и храните форсунки бережно. Не подвешивайте форсунку шпагатом или проволокой, это может повредить ее.

3. Секторный полив:

Для установки сектора разведите в стороны по одному секторные кольца до желаемого угла сектора или продвиньте их изнутри, но не снаружи, т.к. это может привести к заклиниванию.

4. Круговой полив:

Потяните поворотный рычаг назад и поверните наружу, затем продвиньте до упора. Поворотный рычаг теперь проходит над секторными кольцами.

5. Скорость поворота:

С помощью рычага переключения можно выбрать одну из трех скоростей подачи. Оттяните рычаг, поверните в желаемом направлении и снова надавите внутрь. Убедитесь, что рычаг зафиксирован в желаемом положении.

Тормоз всегда работает автоматически и не требует регулировки.

6. Регулировка траектории:

Снимите крепежные винты. Выберите требуемый угол траектории и совместите отверстие на пластине селекторного переключателя с соответствующей резьбой в колене оросителя. Установите и туго затяните крепежные винты.

ПЕРИОДИЧЕСКИЙ КОНТРОЛЬ:

- Все движущиеся части должны быть легко подвижны.
- Проверьте отражатель струи на предмет повреждений, при необходимости замените его.
- Проверьте целостность форсунки. Ненаправленная, некомпактная струя может стать причиной неисправностей.
- При неполадках в работе, вызванных неоднократным опрокидыванием стойки разбрызгивателя, проверьте разбрызгиватель у дилера.

Kezelési útmutató**Magyar****FIGYELEM**

Juttassa el ezeket az utasításokat a szerkezet működtetéséért felelős személyhez. A Rain Bird XLR Series Water Jet fűvóka használata előtt olvassa el figyelmesen ezeket az utasításokat. Az útmutatót tegye el, mert a jövőben szükség lehet rá.

**VESZÉLYHELYZET!**

1. Soha ne végezzen beállítást vagy ellenőrzést, ha a sugárgyú üzemel.
2. Ne tartózkodjon a sugárgyú hatósugarában.
3. Ne álljon a nagynyomású vízsugar irányvonalában.
4. Ne irányítsa a vízsugarat személyre, elektromos vezetékre, útra, épületre vagy más tárgyra.
5. Mielőtt a sugárgyút nyomás alá helyezné, győződjön meg arról, hogy senki nem tartózkodik a hatótávolságon belül.

ÜZEMBEHELYEZÉS

(lásd az ábrákat)

1. A sugárgyú felszerelése:

Ha a sugárgyú rendelkezik peremes csővéggel, akkor azt a tömítés behelyezése után csavarozza fel a sugárgyú tartócsővére. A csavarokat gondosan húzza meg. Ha a sugárgyú menetes csatlakozású, akkor csavarozza fel a tartócsőre és csőfogóval rögzítse.

2. Fűvóka:

Válassza ki a kívánt fűvókát és a tartozékként szállított speciális kulcs segítségével cserélje ki. Jól rögzítse a fűvókát egy csőfogóval.

FONTOS: A fűvókákat gondosan kezelje. Ne tárolja madzaggal vagy dróttal felfüggesztve a sérülés elkerülése miatt.

3. Szektoros öntözés:

A kívánt szektor beállításához a határoló gyűrűket egyenként a végüknél fogva húzza el a kívánt helyzetbe. Állításkor a gyűrű végét kifelé húzza, és ne befele tolja, mert akkor a gyűrű szorul.

4. Körbeforgós öntözés:

A fordítórudat húzza hátrafele és fordítsa oldalra, azután a rögzítéshez tolja előre. A fordítórúd ekkor a szektorhatároló gyűrűk felett halad el.

5. Forgássebesség:

A kapcsolókkal 3 sebességet lehet beállítani. Húzza ki a kart és a kívánt irányba fordítsa el, majd ismét nyomja vissza. Győződjön meg arról, hogy a kar a kívánt helyzetben rögzítődött-e.

A fék mindig automatikusan működik és nem igényel szabályzást.

6. A szórási szög beállítása:

Távolítsa el a rögzítőcsavarokat. Válassza ki a kívánt szórási szöveget, majd a kiválasztó lemezen található lyukat igazítsa hozzá a szórófej hajlatán található megfelelő menethez. Helyezze vissza a rögzítőcsavarokat majd húzza szorosra őket.

IDŐSZAKOS ELLENŐRZÉSEK:

- Minden mozgó rész könnyen járjon
- A sugáruptöztető lemez ép legyen, szükség esetén cserélje ki.
- A fűvóka ép legyen. A nem gömbölyű és tömör vízsugar működési zavart okozhat.
- Ha a működési zavar a sugárgyútartó ismételt eldőlését okozza, forduljon szakemberhez.

ΣΗΜΑΝΤΙΚΟ

Οι οδηγίες αυτές πρέπει να δοθούν στον χειριστή. Πριν το χειρισμό του Rain Bird XLR Series Water Jet, διαβάστε προσεκτικά τις παρούσες οδηγίες. Φυλάξτε τις οδηγίες για μελλοντική αναφορά.

**ΚΙΝΔΥΝΟΣ**

- Μην κάνετε καμιά ρύθμιση ή έλεγχο όταν ο εκτοξευτήρας είναι σε λειτουργία
- Απομακρυνθείτε από την ακτίνα δράσης του εκτοξευτήρα.
- Απομακρυνθείτε από την υψηλής πίεσης δέσμη του νερού.
- Βεβαιωθείτε ότι η δέσμη του νερού δεν κατευθύνεται σε ανθρώπους, ηλεκτρικές γραμμές, δρόμους, κτίρια ή άλλα αντικείμενα.
- Πριν θέσετε σε λειτουργία τον εκτοξευτήρα, βεβαιωθείτε ότι δεν υπάρχουν άνθρωποι στην περιοχή ακτίνας δράσης του.

ΔΙΑΔΙΚΑΣΙΕΣ ΕΚΚΙΝΗΣΗΣ

(βλέπε σχέδιο)

1. Τοποθέτηση του εκτοξευτήρα:

Εάν ο εκτοξευτήρας διαθέτει φλάντζα, χρησιμοποιήστε τα παρεχόμενα παξιμάδια και βίδες για να τον συνδέσετε στο σταντ του. Βιδώστε τις βίδες προσεκτικά. Εάν ο εκτοξευτήρας διαθέτει σπείρωμα στην είσοδό του, βιδώστε τον πάνω στο σταντ του και σφίξτε γερά με ένα γαλλικό κλειδί.

2. Στόμιο:

Για να αλλάξετε το στόμιο, χρησιμοποιήστε το ειδικό κλειδί που υπάρχει στη συσκευασία. Βιδώστε το ακροφύσιο προσεκτικά με το κλειδί της συσκευασίας.

Προσοχή: Τα ακροφύσια πρέπει να χρησιμοποιούνται προσεκτικά. Δεν πρέπει να αποθηκεύονται σε αρμαθιά με σύρμα ή σχοινί για την αποφυγή φθοράς.

3. Λειτουργία μερικού κύκλου

Για να επιτευχθεί η λειτουργία μερικού κύκλου, φέρτε τους μοχλούς (στοπ) στην κατάλληλη θέση τραβώντας τους από το ένα τους άκρο μόνον ή σπρώχνοντας το ένα άκρο τους μόνον προς τα μέσα. Μην σπρώχνετε τους μοχλούς προς το εσωτερικό από την εξωτερική μεριά γιατί θα μπλοκάρουν.

4. Λειτουργία πλήρους κύκλου:

Τραβήξτε τη λαβή της βέργας αντιστροφής προς τα πίσω, στη συνέχεια περιστρέψτε τη προς τα πάνω και μετά σπρώξτε προς τα εμπρός. Τώρα η λαβή δεν θα βρίσκεται στις λαβές των στοπ και ο εκτοξευτήρας θα εκτελεί πλήρη κύκλο περιστροφής.

5. Ταχύτητα περιστροφής:

Ο ρυθμιστής της ταχύτητας περιστροφής στη μεριά του βραχίονα επιτρέπει την επιλογή τριών διαφορετικών ταχυτήτων περιστροφής. Τραβήξτε το μοχλό προς τα έξω περιστρέψτε το προς την επιθυμητή θέση και στην συνέχεια σπρώξτε προς τα μέσα. Βεβαιωθείτε ότι ο μοχλός έχει ασφαλίσει στην επιθυμητή θέση. Το φρένο λειτουργεί αυτόματα. Δεν χρειάζονται επιπλέον ρυθμίσεις.

6. Προσαρμογή της τροχιάς:

Αφαιρέστε τις βίδες στερέωσης. Επιλέξτε την επιθυμητή γωνία τροχιάς και ευθυγραμμίστε την οπή στον επιλογέα στον αντίστοιχο βρόχο στο γόνατο ψεκαστήρα. Τοποθετήστε ξανά τις βίδες στερέωσης και σφίξτε τις καλά.

ΠΕΡΙΟΔΙΚΟΙ ΕΛΕΓΧΟΙ

- Όλα τα κινούμενα μέρη πρέπει να κινούνται ελεύθερα.
- Ελέγξτε το διασπορέα για τυχόν φθορές και αντικαταστήστε εάν είναι απαραίτητο.
- Ελέγξτε το στόμιο. Ένα φθαρμένο στόμιο μπορεί να προκαλέσει μη κυκλική και ανομοιογενή δέσμη εκτόξευσης νερού, η οποία θα μπορούσε να προκαλέσει δυσλειτουργία του εκτοξευτήρα.
- Ένας ελαττωματικός εκτοξευτήρας, εξαιτίας συνεχών πτώσεων από το καρούλι ή τον τρίποδο θα πρέπει να ελεγχθεί από τον αντιπρόσωπό σας.

Spare Parts | XLR 24 | XLR ADJ

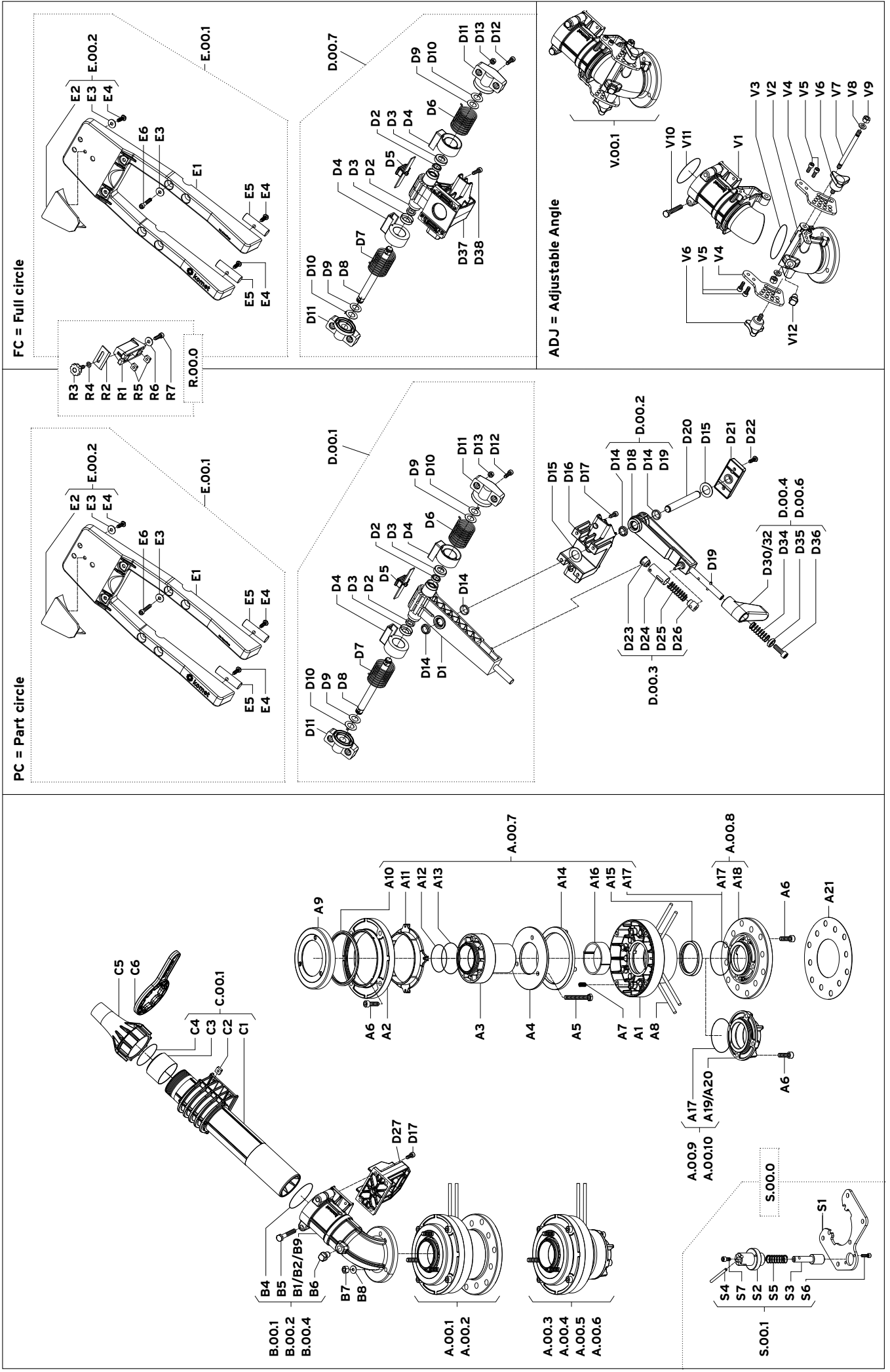

PC = Part circle / Sektorregner / Settore / Secteur • FC = Full circle / Kreisregner / Circolare • ADJ = Adjustable Angle

	ENGLISH DESCRIPTION	DEUTSCH BEZEICHNUNG	ITALIANO DENOMINAZIONE	FRANCAIS DÉSIGNATION	Q.ty Stk. Q.tà Q.té	Part Number Artikel-Nummer Codice Articolo Référence Pièce
A.00.1	Kit Housing/flg. PC	Kit Körper/Flansch PC	Kit Corpo/flg. PC	Kit Corps/bride PC	1	07010632
A.00.2	Kit Housing/flg. FC	Kit Körper/Flansch FC	Kit Corpo/flg. FC	Kit Corps/bride FC	1	07010633
A.00.3	Kit Housing/2"NPT PC	Kit Körper/2"NPT PC	Kit Corpo/2"NPT PC	Kit Corps/2"NPT PC	1	07010634
A.00.4	Kit Housing/2"NPT FC	Kit Körper/2"NPT FC	Kit Corpo/2"NPT FC	Kit Corps/2"NPT FC	1	07010635
A.00.5	Kit Housing/2"BSP PC	Kit Körper/2"BSP PC	Kit Corpo/2"BSP PC	Kit Corps/2"BSP PC	1	07010636
A.00.6	Kit Housing/2"BSP FC	Kit Körper/2"BSP FC	Kit Corpo/2"BSP FC	Kit Corps/2"BSP FC	1	07010637
A.00.7	Kit Brake	Kit Bremse	Kit Freno	Kit Frein	1	07010641
A.00.8	Kit Adapter/flange	Kit Anschluss/Flansch	Kit Attacco/flangia	Kit Raccord/bride	1	07010638
A.00.9	Kit Adapter/2"NPT	Kit Anschluss/2"NPT	Kit Attacco/2"NPT	Kit Raccord/2"NPT	1	07010639
A.00.10	Kit Adapter/2"BSP	Kit Anschluss/2"BSP	Kit Attacco/2"BSP	Kit Raccord/2"BSP	1	07010640
A.1	Housing bearing	Lagergehäuse	Corpo cuscinetto	Corps roulement	1	03010126
A.2	Housing cover	Deckel Lagergehäuse	Coperchio corpo	Couvercle corps	1	03010122
A.3	Brake cylinder	Bremszylinder	Canotto centrale	Cylindre central	1	07010673
A.4	Brake disk	Bremsscheibe	Disco freno	Disque frein	1	02010547
A.5	Bolt M8x60	Schraube M8x60	Vite M8x60	Vis M8x60	3	02010544
A.6	Bolt M8x25	Schraube M8x25	Vite M8x25	Vis M8x25	8	02010176
A.7	Brake spring	Bremsfeder	Molla per freno	Ressort frein	4	02010113
A.8	Trip stop ring	Sektorring	Anello settore	Anneau secteur	2	02010114
A.9	Antidust cover	Staubdeckel	Coperchio parapolvere	Couvercle antipoussiere	1	04010637
A.10	Antidust ring	Staubring	Anello parapolvere	Anneau antipoussiere	1	04010638
A.11	Brake pad	Bremssegment	Pastiglia freno	Pastille frein	4	04010639
A.12	O-Ring 56,87x1,78	O-Ring 56,87x1,78	O-Ring 56,87x1,78	O-Ring 56,87x1,78	1	02010575
A.13	O-Ring 58x3	O-Ring 58x3	O-Ring 58x3	O-Ring 58x3	1	02010543
A.14	Friction disk	Reibscheibe	Disco frizione	Disque embrayage	1	04010640
A.15	Lip seal	Lippen-Dichtung	Guarnizione a labbro	Joint a levre	1	02010540
A.16	Bearing	Lagerhülse	Cuscinetto	Roulement	1	04010641
A.17	O-Ring 64x3	O-Ring 64x3	O-Ring 64x3	O-Ring 64x3	1	02010542
A.18	Adapter/flange	Anschluss/Flansch	Attacco/flangia	Raccord/bride	1	03010118
A.19	Adapter/2" NPT	Anschluss/2"NPT	Attacco/2"NPT	Raccord/2"NPT	1	03010106
A.20	Adapter/2" BSP	Anschluss/2"BSP	Attacco/2"BSP	Raccord/2"BSP	1	03010148
A.21	Gasket for flange connection	Flachdichtung Flansanschluss	Guarniz. piana attacco flg.	Joint plat pour raccord bride	1	02010565
B.00.1	Kit Elbow 24'	Kit Krümmer 24'	Kit Curva 24'	Kit Coude 24'	1	07010642
B.00.2	Kit Elbow 18'	Kit Krümmer 18'	Kit Curva 18'	Kit Coude 18'	1	07010643
B.00.4	Kit Elbow 21'	Kit Krümmer 21'	Kit Curva 21'	Kit Coude 21'	1	07010709
B.1	Elbow 24'	Krümmer 24'	Curva 24'	Coude 24'	1	03010110
B.2	Elbow 18'	Krümmer 18'	Curva 18'	Coude 18'	1	03010149
B.4	O-Ring 60x3	O-Ring 60x3	O-Ring 60x3	O-Ring 60x3	1	02010545
B.5	Bolt M8x50	Schraube M8x50	Vite M8x50	Vis M8x50	2	02010032
B.6	Plug	Pfropfen	Tappo	Bouchon	1	04010523
B.7	Nut M8	Mutter M8	Dado M8	Ecrou M8	3	02010038
B.8	Washer 8	Scheibe 8	Rondella 8	Rondelle 8	3	02010041
B.9	Elbow 21'	Krümmer 21'	Curva 21'	Coude 21'	1	07010707
C.00.1	Kit Barrel	Kit Strahlrohr	Kit Tubo di lancio	Kit Fut	1	07010644
C.1	Barrel	Strahlrohr	Tubo di lancio	Fut	1	04010627
C.2	Square nut M6	Mutter vierkant M6	Dado quadro M6	Ecrou carre M6	4	02010240
C.3	Inset barrel	Einsatz Strahlrohr	Inserto tubo di lancio	Insert fut	1	04010752
C.4	O-Ring 153	O-Ring 153	O-Ring 153	O-Ring 153	1	02010154
C.5-12	Taper bore nozzle 12 mm / 0.47"	Weitwurfdüse 12 mm / 0.47"	Ugello conico 12 mm / 0.47"	Buse lng portee 12 mm / 0.47"	1	04010678
C.5-13	Taper bore nozzle 13 mm / 0.51"	Weitwurfdüse 13 mm / 0.51"	Ugello conico 13 mm / 0.51"	Buse lng portee 13 mm / 0.51"	1	04010679
C.5-14	Taper bore nozzle 14 mm / 0.55"	Weitwurfdüse 14 mm / 0.55"	Ugello conico 14 mm / 0.55"	Buse lng portee 14 mm / 0.55"	1	04010680
C.5-15	Taper bore nozzle 15 mm / 0.59"	Weitwurfdüse 15 mm / 0.59"	Ugello conico 15 mm / 0.59"	Buse lng portee 15 mm / 0.59"	1	04010681
C.5-16	Taper bore nozzle 16 mm / 0.63"	Weitwurfdüse 16 mm / 0.63"	Ugello conico 16 mm / 0.63"	Buse lng portee 16 mm / 0.63"	1	04010682
C.5-17	Taper bore nozzle 17 mm / 0.67"	Weitwurfdüse 17 mm / 0.67"	Ugello conico 17 mm / 0.67"	Buse lng portee 17 mm / 0.67"	1	04010683
C.5-18	Taper bore nozzle 18 mm / 0.71"	Weitwurfdüse 18 mm / 0.71"	Ugello conico 18 mm / 0.71"	Buse lng portee 18 mm / 0.71"	1	04010684
C.5-19	Taper bore nozzle 19 mm / 0.75"	Weitwurfdüse 19 mm / 0.75"	Ugello conico 19 mm / 0.75"	Buse lng portee 19 mm / 0.75"	1	04010685
C.5-20	Taper bore nozzle 20 mm / 0.79"	Weitwurfdüse 20 mm / 0.79"	Ugello conico 20 mm / 0.79"	Buse lng portee 20 mm / 0.79"	1	04010686
C.5-21	Taper bore nozzle 21 mm / 0.83"	Weitwurfdüse 21 mm / 0.83"	Ugello conico 21 mm / 0.83"	Buse lng portee 21 mm / 0.83"	1	04010687
C.5-22	Taper bore nozzle 22 mm / 0.87"	Weitwurfdüse 22 mm / 0.87"	Ugello conico 22 mm / 0.87"	Buse lng portee 22 mm / 0.87"	1	04010688

	ENGLISH DESCRIPTION	DEUTSCH BEZEICHNUNG	ITALIANO DENOMINAZIONE	FRANCAIS DÉSIGNATION	Q.ty Stk. Q.tà Q.té	Part Number Artikel-Nummer Codice Articolo Référence Pièce
C.5-23	Taper bore nozzle 23 mm / 0.91"	Weitwurfdüse 23 mm / 0.91"	Ugello conico 23 mm / 0.91"	Buse lng portee 23 mm / 0.91"	1	04010689
C.5-24	Taper bore nozzle 24 mm / 0.94"	Weitwurfdüse 24 mm / 0.94"	Ugello conico 24 mm / 0.94"	Buse lng portee 24 mm / 0.94"	1	04010690
C.5-25	Taper bore nozzle 25 mm / 0.98"	Weitwurfdüse 25 mm / 0.98"	Ugello conico 25 mm / 0.98"	Buse lng portee 25 mm / 0.98"	1	04010691
C.5-26	Taper bore nozzle 26 mm / 1.02"	Weitwurfdüse 26 mm / 1.02"	Ugello conico 26 mm / 1.02"	Buse lng portee 26 mm / 1.02"	1	04010692
C.5-27	Taper bore nozzle 27 mm / 1.06"	Weitwurfdüse 27 mm / 1.06"	Ugello conico 27 mm / 1.06"	Buse lng portee 27 mm / 1.06"	1	04010693
C.5-28	Taper bore nozzle 28 mm / 1.10"	Weitwurfdüse 28 mm / 1.10"	Ugello conico 28 mm / 1.10"	Buse lng portee 28 mm / 1.10"	1	04010694
C.6	Nozzle wrench	Düsenschlüssel	Chiave ugello	Cle pour buse	1	04010740

D.00.1	Kit Trip lever upper PC	Kit Kreuzgelenk PC	Kit Leva crociera PC	Kit Levier declenchement PC	1	07010645
D.1	Shift lever upper	Kreuzgelenk oben	Leva crociera superiore	Levier declenchement sup.	1	04010500
D.2	Labyrinth seal	Labyrinth-Dichtung	Guarnizione labirinto	Joint labyrinthe	2	04010204
D.3	Cover for hub	Deckel für Nabe	Coprizzo	Couvercle pour moyeu	2	02010121
D.4	Spring housing internal	Federgehäuse innen	Scatola molla interna	Boite ressort interne	2	04010328
D.5	Speed shift lever	Selektierhebel Geschwindigkeit	Leva selettore velocità	Levier selecteur vitesse	1	04010329
D.6	Spring drive arm right	Feder Schwingarm Rechts	Molla braccio oscillante destro	R ressort bras oscillant droite	1	02010538
D.7	Spring drive arm left	Feder Schwingarm Links	Molla braccio oscillante sinistro	R ressort bras oscillant gauche	1	02010539
D.8	Shaft drive arm	Welle Schwingarm	Perno braccio oscillante	Pivot bras oscillant	1	04010630
D.9	Washer 0.7	Scheibe 0.7	Rondella 0.7	Rondelle 0.7	2	02010149
D.10	Washer w/pin	Scheibe mit Stopper	Rondella antigiro	Rondelle avec cran d'arret	2	02010276
D.11	Bracket drive arm	Schelle für Schwingarm	Cavallotto braccio osc.	Etrier bras oscillant	2	04010632
D.12	Bolt M6x20	Schraube M6x20	Vite M6x20	Vis M6x20	2	02010130
D.13	Nut M6	Mutter M6	Dado M6	Ecrou M6	4	02010128
D.14	Dust seal	Abstreif-Dichtung	Guarnizione raschiatore	Joint antipoussiere	4	02010119
D.15	Washer	Scheibe	Rondella	Rondelle	2	04010333
D.16	Housing for PC	Gehäuse für PC	Corpo per PC	Corps pour PC	1	04010636
D.17	Bolt M6x16	Schraube M6x16	Vite M6x16	Vis M6x16	8	02010169
D.00.2	Kit shift lever lower	Kit Schaltgelenk unten	Kit Leva crociera inferiore	Kit Levier declenchement inf.	1	07010646
D.18	Shift lever lower	Schaltgelenk unten	Leva crociera inferiore	Levier declenchement inf.	1	04010671
D.19	Pin for trip lever	Stift für Schalthebel	Spina leva scatto settore	Chevillon pour levier inversion	1	02010574
D.20	Shaft for housing	Welle für Gehäuse	Perno per corpo	Pivot pour corps	1	04010634
D.21	Cover trip levers housing	Deckel Sektorgehäuse	Coperchio corpo settore	Couvercle corps inversion	1	04010635
D.22	Screw Ej-K60x20	Schraube Ej-K60x20	Vite Ej-K60x20	Vis Ej-K60x20	2	02010166
D.00.3	Kit Trip spring	Kit Sektorfeder	Kit Molla scatto settore	Kit Ressort inversion	1	07010730
D.23	Plug sleeve	Kappe für Hülse	Tappo bussola	Bouchon douille	1	04010211
D.24	Spring sleeve	Federhülse	Bussola scatto settore	Douille ressort	1	02010142
D.25	Trip spring	Feder für Schaltung	Molla scatto settore	R ressort inversion	1	02010141
D.26	Guide for sleeve	Gleitnuppe für Hülse	Nottolino per bussola	Taquet pour douille	1	04010210
D.27	Stop for shift lever upper	Anschlag Kreuzgelenk	Arresto corciera settore	Butee levier declenchement sup.	1	04010644
D.00.4	Kit Trip lever 24'	Kit Schalthebel 24'	Kit Leva settore 24'	Kit Levier inversion 24'	1	07010647
D.00.6	Kit Trip lever VA	Kit Schalthebel VA	Kit Leva settore VA	Kit Levier inversion VA	1	07010648
D.30	Trip lever 24'	Schalthebel 24'	Leva scatto settore 24'	Levier declenchement inv. 24'	1	04010645
D.32	Trip lever VA	Schalthebel VA	Leva scatto settore VA	Levier declenchement inv. VA	1	04010731
D.34	Spring for trip shift lever	Feder Schalthebel	Molla leva scatto settore	R ressort p. levier inversion	1	02010249
D.35	Washer	Scheibe	Rondella	Rondelle	1	04010751
D.36	Bolt M8x25	Schraube M8x25	Vite M8x25	Vis M8x25	1	02010176
D.00.7	Kit Cross brace FC	Kit Kreuzgelenk FC	Kit Crociera FC	Kit Etrier FC	1	07010649
D.37	Cross brace FC	Kreuzgelenk FC	Crociera FC	Etrier FC	1	04010757
D.38	Bolt M6x20	Schraube M6x20	Vite M6x20	Vis M6x20	4	02010130

E.00.1	Kit Drive arm	Kit Schwingarm	Kit Braccio oscillante	Kit Bras oscillant	1	07010650
E.00.2	Kit Deflector	Kit Deflektor	Kit Deflettore	Kit Deflecteur	1	07010651
E.1	Drive arm	Schwinghebel	Braccio oscillante	Bras oscillant	1	04010629
E.2	Deflector 47	Deflektor 47	Deflettore 47	Deflecteur 47	1	04010735
E.3	Washer 6.5	Scheibe 6.5	Rondella 6.5	Rondelle 6.5	7	02010160
E.4	Screw Ej-K60x20	Schraube Ej-K60x20	Vite Ej-K60x20	Vis Ej-K60x20	5	02010166
E.5	Counterweight drive arm	Gegengewicht Schwingarm	Contrappeso braccio osc.	Contrepoids bras oscillant	2	04010325
E.6	Bolt M6x35	Schraube M6x35	Vite M6x35	Vis M6x35	4	02010138

R.00.0	Kit Dyn. Jet-breaker	Kit Dyn. Strahlstörer	Kit Spartiacqua	Kit Brise-Jet Dynamique	1	07010674
R.1	Base Dyn. Jet-breaker	Sockel Dyn. Störer	Base spartiacqua	Base brise-Jet Dyn.	1	04010338

	ENGLISH DESCRIPTION	DEUTSCH BEZEICHNUNG	ITALIANO DENOMINAZIONE	FRANCAIS DÉSIGNATION	Q.ty Stk. Q.tà Q.té	Part Number Artikel-Nummer Codice Articolo Référence Pièce
R.2	Blade Jet-breaker	Schneide Strahlstörer	Lama spartiacqua	Lame brise-Jet	1	02010606
R.3	Bolt W/Grip	Sterngriff-Schraube	Vite con pomello	Vis avec bouton étoile	1	02010432
R.4	Washer 6	Scheibe 6	Rondella 6	Rondelle 6	1	02010042
R.5	Square nut M6	Mutter vierkant M6	Dado quadro M6	Ecrou carre M6	2	02010240
R.6	Washer 6.5	Scheibe 6.5	Rondella 6.5	Rondelle 6.5	1	02010160
R.7	Bolt M6x20	Schraube M6x20	Vite M6x20	Vis M6x20	1	02010130
V.00.1	Kit Vari Angle	Kit Vari Angle	Kit Vari Angle	Kit Vari Angle	1	07010652
V1	Upper elbow	Halbkrümmen oben	Semicurva superiore	Coude superieur	1	03010150
V2	Lower elbow	Halbkrümmen unten	Semicurva inferiore	Coude inferieur	1	07010675
V3	O-Ring 65X5	O-Ring 65X5	O-Ring 65x5	O-Ring 65X5	1	02010580
V4	Selector plate for trajectory	Fixierlasche für Strahlwinkel	Piastra selettore angolo	Langnette du selecteur angle	2	02010566
V5	Bolt M6x16	Schraube M6x16	Vite M6x16	Vis M6x16	4	02010169
V6	Bolt W/Grip	Sterngriff-Schraube	Vite con pomello	Vis avec bouton étoile	2	02010573
V7	Shaft	Gewindewelle	Tirante	Tirant	1	04010754
V8	Washer 8	Scheibe 8	Rondella 8	Rondelle 8	2	02010041
V9	Nut M8	Mutter M8	Dado M8	Ecrou M8	2	02010038
V10	Bolt M8x50	Schraube M8x50	Vis M8x50	Vis M8x50	2	02010032
V11	O-Ring 60x3	O-Ring 60x3	O-Ring 60x3	O-Ring 60x3	1	02010545
V12	Plug	Pfropfen	Tappo	Bouchon	1	04010523
S.00.0	Kit Lock for transport	Kit Transportsicherung	Kit Arresto per trasporto	Kit Fixation pour transport	1	07010653
S.00.1	Kit Lock	Kit Arretierung	Kit Arresto	Kit Fixation	1	07010654
S.1	Support lock/counterweight	Halter Sicherung/Gegengewicht	Supporto Arresto/Contrappeso	Support Fixation/Contrepoids	1	02010586
S.2	Housing lock	Gehäuse Arretierung	Corpo arresto	Corps fixation	1	04010758
S.3	Shaft	Zapfen	Perno	Pivot	1	04010759
S.4	Pin	Stift	Spina	Cheville	1	04010760
S.5	Spring trip shift lever/lock	Feder Schalthebel/Arretierung	Molla leva scatto settore/arresto	Ressort levier inversion/fixation	1	02010249
S.6	Bolt M5x16	Schraube M5x16	Vite M5x16	Vis M5x16	2	02010587
S.7	Bolt M6x12	Schraube M6x12	Vite M6x12	Vis M6x12	1	02010159

Grey shaded part numbers: not available as single parts, please select appropriate kit/assembly • Grau hinterlegte Ersatzteile: einzeln nicht erhältlich, sondern nur im entsprechenden Ersatzteil-Kit • Pezzi di ricambio su fondo grigio: non fornibili singolarmente, selezionare il kit ricambio desiderato • Pièces de rechange sur fond gris: ne sont pas disponibles séparément, sélectionner le kit pièces souhaite • Las referencias sombreadas en gris: no están disponibles como piezas solas, por favor seleccione el equipo/conjunto apropiado • Peças com números sombreados de cinza: não disponíveis como peças individuais, por favor, seleccione o conjunto/montagem apropriado.

PC = Part circle

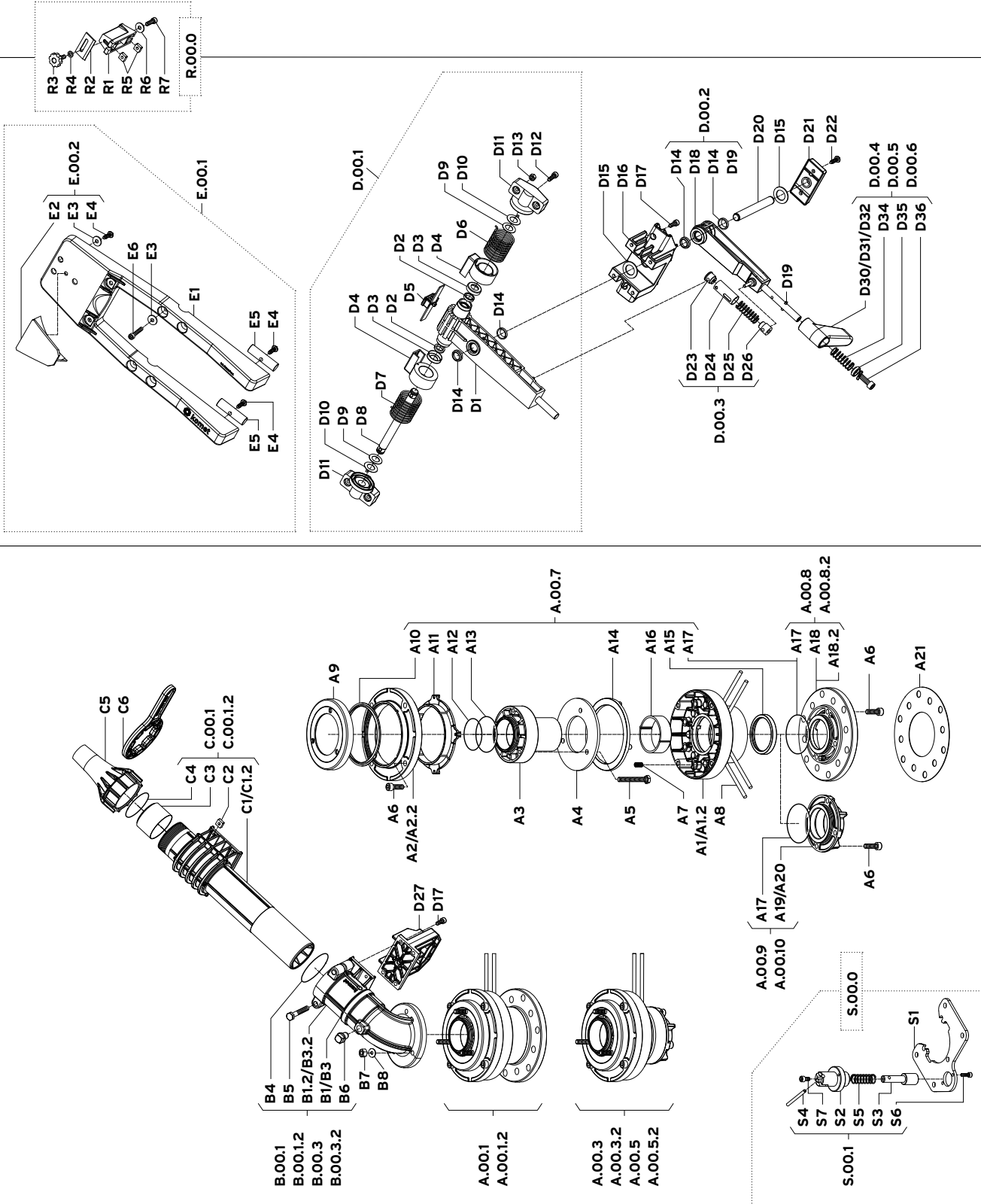

	ENGLISH DESCRIPTION	DEUTSCH BEZEICHNUNG	ITALIANO DENOMINAZIONE	FRANCAIS DÉSIGNATION	Q.ty Stk. Q.tà Q.té	Part Number Artikel-Nummer Codice Articolo Référence Pièce
A.00.1	Kit Housing/flg. PC	Kit Körper/Flansch PC	Kit Corpo/flg. PC	Kit Corps/bride PC	1	07010632
A.00.1.2	Kit Housing/flg. PC-CP	Kit Körper/Flansch PC-CP	Kit Corpo/flg. PC-CP	Kit Corps/bride PC-CP	1	07010684
A.00.3	Kit Housing/2"NPT PC	Kit Körper/2"NPT PC	Kit Corpo/2"NPT PC	Kit Corps/2"NPT PC	1	07010634
A.00.3.2	Kit Housing/2"NPT PC-CP	Kit Körper/2"NPT PC-CP	Kit Corpo/2"NPT PC-CP	Kit Corps/2"NPT PC-CP	1	07010685
A.00.5	Kit Housing/2"BSP PC	Kit Körper/2"BSP PC	Kit Corpo/2"BSP PC	Kit Corps/2"BSP PC	1	07010636
A.00.5.2	Kit Housing/2"BSP PC-CP	Kit Körper/2"BSP PC-CP	Kit Corpo/2"BSP PC-CP	Kit Corps/2"BSP PC-CP	1	07010686
A.00.7	Kit Brake	Kit Bremse	Kit Freno	Kit Frein	1	07010641
A.00.8	Kit Adapter/flange	Kit Anschluss/Flansch	Kit Attacco/flangia	Kit Raccord/bride	1	07010638
A.00.8.2	Kit Adapter/flange CP	Kit Anschluss/Flansch CP	Kit Attacco/flangia CP	Kit Raccord/bride CP	1	07010687
A.00.9	Kit Adapter/2"NPT	Kit Anschluss/2"NPT	Kit Attacco/2"NPT	Kit Raccord/2"NPT	1	07010639
A.00.10	Kit Adapter/2"BSP	Kit Anschluss/2"BSP	Kit Attacco/2"BSP	Kit Raccord/2"BSP	1	07010640
A.1	Housing bearing	Lagergehäuse	Corpo cuscinetto	Corps roulement	1	03010126
A.1.2	Housing bearing CP	Lagergehäuse CP	Corpo cuscinetto CP	Corps roulement CP	1	03010154
A.2	Housing cover	Deckel Lagergehäuse	Coperchio corpo	Couvercle corps	1	03010122
A.2.2	Housing cover CP	Deckel Lagergehäuse CP	Coperchio corpo CP	Couvercle corps CP	1	03010155
A.3	Brake cylinder	Bremszylinder	Canotto centrale	Cylindre central	1	07010673
A.4	Brake disk	Bremsscheibe	Disco freno	Disque frein	1	02010547
A.5	Bolt M8x60	Schraube M8x60	Vite M8x60	Vis M8x60	3	02010544
A.6	Bolt M8x25	Schraube M8x25	Vite M8x25	Vis M8x25	8	02010176
A.7	Brake spring	Bremsfeder	Molla per freno	Ressort frein	4	02010113
A.8	Trip stop ring	Sektorring	Anello settore	Anneau secteur	2	02010114
A.9	Antidust cover	Staubdeckel	Coperchio parapolvere	Couvercle antipoussiere	1	04010637
A.10	Antidust ring	Staubring	Anello parapolvere	Anneau antipoussiere	1	04010638
A.11	Brake pad	Bremssegment	Pastiglia freno	Pastille frein	4	04010639
A.12	O-Ring 56,87x1,78	O-Ring 56,87x1,78	O-Ring 56,87x1,78	O-Ring 56,87x1,78	1	02010575
A.13	O-Ring 58x3	O-Ring 58x3	O-Ring 58x3	O-Ring 58x3	1	02010543
A.14	Friction disk	Reibscheibe	Disco frizione	Disque embrayage	1	04010640
A.15	Lip seal	Lippen-Dichtung	Guarnizione a labbro	Joint a levre	1	02010540
A.16	Bearing	Lagerhülse	Cuscinetto	Roulement	1	04010641
A.17	O-Ring 64x3	O-Ring 64x3	O-Ring 64x3	O-Ring 64x3	1	02010542
A.18	Adapter/flange	Anschluss/Flansch	Attacco/flangia	Raccord/bride	1	03010118
A.18.2	Adapter/flange CP	Anschluss/Flansch CP	Attacco/flangia CP	Raccord/bride CP	1	03010156
A.19	Adapter/2"NPT	Anschluss/2"NPT	Attacco/2"NPT	Raccord/2"NPT	1	03010106
A.20	Adapter/2"BSP	Anschluss/2"BSP	Attacco/2"BSP	Raccord/2"BSP	1	03010148
A.21	Gasket for flange connection	Flachdichtung Flanschanschluss	Guarniz. piana attacco flg.	Joint plat pour raccord bride	1	02010565
B.00.1	Kit Elbow 24'	Kit Krümmer 24'	Kit Curva 24'	Kit Coude 24'	1	07010642
B.00.1.2	Kit Elbow 24' CP	Kit Krümmer 24' CP	Kit Curva 24' CP	Kit Coude 24' CP	1	07010688
B.00.3	Kit Elbow 44'	Kit Krümmer 44'	Kit Curva 44'	Kit Coude 44'	1	07010689
B.00.3.2	Kit Elbow 44' CP	Kit Krümmer 44' CP	Kit Curva 44' CP	Kit Coude 44' CP	1	07010690
B.1	Elbow 24'	Krümmer 24'	Curva 24'	Coude 24'	1	03010110
B.1.2	Elbow 24' CP	Krümmer 24' CP	Curva 24' CP	Coude 24' CP	1	03010157
B.3	Elbow 44'	Krümmer 44'	Curva 44'	Coude 44'	1	03010144
B.3.2	Elbow 44' CP	Krümmer 44' CP	Curva 44' CP	Coude 44' CP	1	03010158
B.4	O-Ring 60x3	O-Ring 60x3	O-Ring 60x3	O-Ring 60x3	1	02010545
B.5	Bolt M8x50	Schraube M8x50	Vite M8x50	Vis M8x50	2	02010032
B.6	Plug	Pfropfen	Tappo	Bouchon	1	04010523
B.7	Nut M8	Mutter M8	Dado M8	Ecrou M8	3	02010038
B.8	Washer 8	Scheibe 8	Rondella 8	Rondelle 8	3	02010041
C.00.1	Kit Barrel	Kit Strahlrohr	Kit Tubo di lancio	Kit Fut	1	07010644
C.00.1.2	Kit Barrel CP	Kit Strahlrohr CP	Kit Tubo di lancio CP	Kit Fut CP	1	07010691
C.1	Barrel	Strahlrohr	Tubo di lancio	Fut	1	04010627
C.1.2	Barrel CP	Strahlrohr CP	Tubo di lancio CP	Fut CP	1	04010761
C.2	Square nut M6	Mutter vierkant M6	Dado quadro M6	Ecrou carre M6	4	02010240
C.3	Inset barrel	Einsatz Strahlrohr	Inserto tubo di lancio	Insert fut	1	04010752
C.4	O-Ring 153	O-Ring 153	O-Ring 153	O-Ring 153	1	02010154
C.5-12	Taper bore nozzle 12 mm / 0.47"	Weitwurfdüse 12 mm / 0.47"	Ugello conico 12 mm / 0.47"	Buse lng portee 12 mm / 0.47"	1	04010678
C.5-13	Taper bore nozzle 13 mm / 0.51"	Weitwurfdüse 13 mm / 0.51"	Ugello conico 13 mm / 0.51"	Buse lng portee 13 mm / 0.51"	1	04010679
C.5-14	Taper bore nozzle 14 mm / 0.55"	Weitwurfdüse 14 mm / 0.55"	Ugello conico 14 mm / 0.55"	Buse lng portee 14 mm / 0.55"	1	04010680

	ENGLISH DESCRIPTION	DEUTSCH BEZEICHNUNG	ITALIANO DENOMINAZIONE	FRANCAIS DÉSIGNATION	Q.ty Stk. Q.tà Q.té	Part Number Artikel-Nummer Codice Articolo Référence Pièce
--	--------------------------------	--------------------------------	-----------------------------------	---------------------------------	--	---

C.5-15	Taper bore nozzle 15 mm / 0.59"	Weitwurfdüse 15 mm / 0.59"	Ugello conico 15 mm / 0.59"	Buse lng portee 15 mm / 0.59"	1	04010681
C.5-16	Taper bore nozzle 16 mm / 0.63"	Weitwurfdüse 16 mm / 0.63"	Ugello conico 16 mm / 0.63"	Buse lng portee 16 mm / 0.63"	1	04010682
C.5-17	Taper bore nozzle 17 mm / 0.67"	Weitwurfdüse 17 mm / 0.67"	Ugello conico 17 mm / 0.67"	Buse lng portee 17 mm / 0.67"	1	04010683
C.5-18	Taper bore nozzle 18 mm / 0.71"	Weitwurfdüse 18 mm / 0.71"	Ugello conico 18 mm / 0.71"	Buse lng portee 18 mm / 0.71"	1	04010684
C.5-19	Taper bore nozzle 19 mm / 0.75"	Weitwurfdüse 19 mm / 0.75"	Ugello conico 19 mm / 0.75"	Buse lng portee 19 mm / 0.75"	1	04010685
C.5-20	Taper bore nozzle 20 mm / 0.79"	Weitwurfdüse 20 mm / 0.79"	Ugello conico 20 mm / 0.79"	Buse lng portee 20 mm / 0.79"	1	04010686
C.5-21	Taper bore nozzle 21 mm / 0.83"	Weitwurfdüse 21 mm / 0.83"	Ugello conico 21 mm / 0.83"	Buse lng portee 21 mm / 0.83"	1	04010687
C.5-22	Taper bore nozzle 22 mm / 0.87"	Weitwurfdüse 22 mm / 0.87"	Ugello conico 22 mm / 0.87"	Buse lng portee 22 mm / 0.87"	1	04010688
C.5-23	Taper bore nozzle 23 mm / 0.91"	Weitwurfdüse 23 mm / 0.91"	Ugello conico 23 mm / 0.91"	Buse lng portee 23 mm / 0.91"	1	04010689
C.5-24	Taper bore nozzle 24 mm / 0.94"	Weitwurfdüse 24 mm / 0.94"	Ugello conico 24 mm / 0.94"	Buse lng portee 24 mm / 0.94"	1	04010690
C.5-25	Taper bore nozzle 25 mm / 0.98"	Weitwurfdüse 25 mm / 0.98"	Ugello conico 25 mm / 0.98"	Buse lng portee 25 mm / 0.98"	1	04010691
C.5-26	Taper bore nozzle 26 mm / 1.02"	Weitwurfdüse 26 mm / 1.02"	Ugello conico 26 mm / 1.02"	Buse lng portee 26 mm / 1.02"	1	04010692
C.5-27	Taper bore nozzle 27 mm / 1.06"	Weitwurfdüse 27 mm / 1.06"	Ugello conico 27 mm / 1.06"	Buse lng portee 27 mm / 1.06"	1	04010693
C.5-28	Taper bore nozzle 28 mm / 1.10"	Weitwurfdüse 28 mm / 1.10"	Ugello conico 28 mm / 1.10"	Buse lng portee 28 mm / 1.10"	1	04010694
C.6	Nozzle wrench	Düsenschlüssel	Chiave ugello	Cle pour buse	1	04010740

D.00.1	Kit Trip lever upper PC	Kit Kreuzgelenk PC	Kit Leva crociera PC	Kit Levier declenchement PC	1	07010645
D.1	Shift lever upper	Kreuzgelenk oben	Leva crociera superiore	Levier declenchement sup.	1	04010500
D.2	Labyrinth seal	Labyrinth-Dichtung	Guarnizione labirinto	Joint labyrinthe	2	04010204
D.3	Cover for hub	Deckel für Nabe	Coprizzo	Couvercle pour moyeu	2	02010121
D.4	Spring housing internal	Federgehäuse innen	Scatola molla interna	Boite ressort interne	2	04010328
D.5	Speed shift lever	Selektierhebel Geschwindigkeit	Leva selettore velocità	Levier selecteur vitesse	1	04010329
D.6	Spring drive arm right	Feder Schwingarm Rechts	Molla braccio oscillante destro	R ressort bras oscillant droite	1	02010538
D.7	Spring drive arm left	Feder Schwingarm Links	Molla braccio oscillante sinistro	R ressort bras oscillant gauche	1	02010539
D.8	Shaft drive arm	Welle Schwingarm	Perno braccio oscillante	Pivot bras oscillant	1	04010630
D.9	Washer 0.7	Scheibe 0.7	Rondella 0.7	Rondelle 0.7	2	02010149
D.10	Washer W/Pin	Scheibe mit Stopper	Rondella antigiro	Rondelle avec cran d'arret	2	02010276
D.11	Bracket drive arm	Schelle für Schwingarm	Cavallotto braccio osc.	Etrier bras oscillant	2	04010632
D.12	Bolt M6x20	Schraube M6x20	Vite M6x20	Vis M6x20	2	02010130
D.13	Nut M6	Mutter M6	Dado M6	Ecrou M6	4	02010128
D.14	Dust seal	Abstreif-Dichtung	Guarnizione raschiatore	Joint antipoussiere	4	02010119
D.15	Washer	Scheibe	Rondella	Rondelle	2	04010333
D.16	Housing for PC	Gehäuse für PC	Corpo per PC	Corps pour PC	1	04010636
D.17	Bolt M6x16	Schraube M6x16	Vite M6x16	Vis M6x16	8	02010169
D.00.2	Kit Shift lever lower	Kit Schaltgelenk unten	Kit Leva crociera inferiore	Kit Levier declenchement inf.	1	07010646
D.18	Shift lever lower	Schaltgelenk unten	Leva crociera inferiore	Levier declenchement inf.	1	04010671
D.19	Pin for trip lever	Stift für Schalthebel	Spina leva scatto settore	Cheville pour levier inversion	1	02010574
D.20	Shaft for housing	Welle für Gehäuse	Perno per corpo	Pivot pour corps	1	04010634
D.21	Cover trip levers housing	Deckel Sektorgehäuse	Coperchio corpo settore	Couvercle corps inversion	1	04010635
D.22	Screw Ej-K60x20	Schraube Ej-K60x20	Vite Ej-K60x20	Vis Ej-K60x20	2	02010166
D.00.3	Kit Trip spring	Kit Sektorfeder	Kit Molla scatto settore	Kit Ressort inversion	1	07010730
D.23	Plug sleeve	Kappe für Hülse	Tappo bussola	Bouchon douille	1	04010211
D.24	Spring sleeve	Federhülse	Bussola scatto settore	Douille ressort	1	02010142
D.25	Trip spring	Feder für Schaltung	Molla scatto settore	R ressort inversion	1	02010141
D.26	Guide for sleeve	Gleitnuppe für Hülse	Nottolino per bussola	Taquet pour douille	1	04010210
D.27	Stop for shift lever upper	Anschlag Kreuzglenk	Arresto corciera settore	Butee levier declenchement sup.	1	04010644
D.00.4	Kit Trip lever 24'	Kit Schalthebel 24'	Kit Leva settore 24'	Kit Levier inversion 24'	1	07010647
D.00.5	Kit Trip lever 44'	Kit Schalthebel 44'	Kit Leva settore 44'	Kit Levier inversion 44'	1	07010693
D.00.6	Kit Trip lever VA	Kit Schalthebel VA	Kit Leva settore VA	Kit Levier inversion VA	1	07010648
D.30	Trip lever 24'	Schalthebel 24'	Leva scatto settore 24'	Levier declenchement inv. 24'	1	04010645
D.31	Trip lever 44'	Schalthebel 44'	Leva scatto settore 44'	Levier declenchement inv. 44'	1	04010730
D.32	Trip lever VA	Schalthebel VA	Leva scatto settore VA	Levier declenchement inv. VA	1	04010731
D.34	Spring for trip shift lever	Feder Schalthebel	Molla leva scatto settore	R ressort p. levier inversion	1	02010249
D.35	Washer	Scheibe	Rondella	Rondelle	1	04010751
D.36	Bolt M8x25	Schraube M8x25	Vite M8x25	Vis M8x25	1	02010176

E.00.1	Kit Drive arm	Kit Schwingarm	Kit Braccio oscillante	Kit Bras oscillant	1	07010650
E.00.2	Kit Deflector	Kit Deflektor	Kit Deflettore	Kit Deflecteur	1	07010651
E.1	Drive arm	Schwinghebel	Braccio oscillante	Bras oscillant	1	04010629
E.2	Deflector 47	Deflektor 47	Deflettore 47	Deflecteur 47	1	04010735

	ENGLISH DESCRIPTION	DEUTSCH BEZEICHNUNG	ITALIANO DENOMINAZIONE	FRANCAIS DÉSIGNATION	Q.ty Stk. Q.tà Q.té	Part Number Artikel-Nummer Codice Articolo Référence Pièce
E.3	Washer 6.5	Scheibe 6.5	Rondella 6.5	Rondelle 6.5	7	02010160
E.4	Screw Ej-K60x20	Schraube Ej-K60x20	Vite Ej-K60x20	Vis Ej-K60x20	5	02010166
E.5	Counterweight drive arm	Gegengewicht Schwingarm	Contrappeso braccio osc.	Contrepoids bras oscillant	2	04010325
E.6	Bolt M6x35	Schraube M6x35	Vite M6x35	Vis M6x35	4	02010138
R.00.0	Kit Dyn. Jet-breaker	Kit Dyn. Strahlstörer	Kit Spartiacqua	Kit Brise-jet dynamique	1	07010674
R.1	Base dyn. Jet-breaker	Sockel Dyn. Störer	Base spartiacqua	Base brise-jet dyn.	1	04010338
R.2	Blade Jet-breaker	Schneide Strahlstörer	Lama spartiacqua	Lame brise-jet	1	02010606
R.3	Bolt W/Grip	Sterngriff-Schraube	Vite con pomello	Vis avec bouton étoile	1	02010432
R.4	Washer 6	Scheibe 6	Rondella 6	Rondelle 6	1	02010042
R.5	Square nut M6	Mutter vierkant M6	Dado quadro M6	Ecrou carre M6	2	02010240
R.6	Washer 6.5	Scheibe 6.5	Rondella 6.5	Rondelle 6.5	1	02010160
R.7	Bolt M6x20	Schraube M6x20	Vite M6x20	Vis M6x20	1	02010130
S.00.0	Kit Lock for transport	Kit Transportsicherung	Kit Arresto per trasporto	Kit Fixation pour transport	1	07010653
S.00.1	Kit Lock	Kit Arretierung	Kit Arresto	Kit Fixation	1	07010654
S.1	Support lock/counterweight	Halter Sicherung/Gegengewicht	Supporto arresto/contrappeso	Support fixation/contrepoids	1	02010586
S.2	Housing lock	Gehäuse Arretierung	Corpo arresto	Corps fixation	1	04010758
S.3	Shaft	Zapfen	Perno	Pivot	1	04010759
S.4	Pin	Stift	Spina	Cheville	1	04010760
S.5	Spring trip shift lever/lock	Feder Schalthebel/Arretierung	Molla leva scatto settore/arresto	Ressort levier inversion/fixation	1	02010249
S.6	Bolt M5x16	Schraube M5x16	Vite M5x16	Vis M5x16	2	02010587
S.7	Bolt M6x12	Schraube M6x12	Vite M6x12	Vis M6x12	1	02010159

Grey shaded part numbers: not available as single parts, please select appropriate kit/assembly • Grau hinterlegte Ersatzteile: einzeln nicht erhältlich, sondern nur im entsprechenden Ersatzteil-Kit • Pezzi di ricambio su fondo grigio: non fornibili singolarmente, selezionare il kit ricambio desiderato • Pièces de rechange sur fond gris: ne sont pas disponibles séparément, sélectionner le kit pièces souhaite • Las referencias sombreadas en gris: no están disponibles como piezas solas, por favor seleccione el equipo/conjunto apropiado apropiado • Peças com números sombreados de cinza: não disponíveis como peças individuais, por favor, seleccione o conjunto/montagem apropriado.

Trouble Shooting	Possible Cause	Correction
SPRINKLER DOES NOT START UP 1, 2, 4, 5, 9	1 Nozzle damaged	Replace nozzle
SPRINKLER STOPS 1, 2, 3, 4, 5, 6, 9, 10	2 Deflector damaged	Replace kit deflector
SPRINKLER ROTATES SLOWLY 1, 2, 3, 4, 5, 8, 9, 10	3 Brake System assembly rotation hard/seized	Replace kit brake/seals
SPRINKLER DOES NOT INVERT 1, 2, 4, 5, 6, 7, 9	4 Poor system pressure	Check pressure, elevation change, booster pump
SPRINKLER THROW SHORTENED 1, 4, 9	5 Drive arm hindered in its movement	Disassemble and check for wear parts and debris
	6 Trip spring damaged	Replace kit trip springs
	7 Trip stop ring out of its grooves	Position trip stop ring correctly
	8 Speed selector in wrong position	Adjust speed selector correctly
	9 Sprinkler partially/totally plugged	Check inside of water jet to be free of debris
	10 Sloping terrain	Install counterweight

Fehlersuche	Mögliche Ursache	Abhilfe
REGNER STARTET NICHT 1, 2, 4, 5, 9	1 Düse beschädigt	Düse erneuern
REGNER BLEIBT STEHEN 1, 2, 3, 4, 5, 6, 9, 10	2 Deflektor beschädigt	Kit Deflektor erneuern
REGNER DREHT LANGSAM 1, 2, 3, 4, 5, 8, 9, 10	3 Bremssystem dreht nicht oder schwer	Kit Bremse/Dichtungen erneuern
REGNER WENDET NICHT 1, 2, 4, 5, 6, 7, 9	4 Betriebsdruck zu nieder	Druck, Höhenunterschied, Druckerhöhungspumpe kontrollieren
WURFWEITE VERKÜRZT 1, 4, 9	5 Schwingarm in seiner Bewegung nicht frei	Abbauen und auf Verschleiss und Schmutz kontrollieren
	6 Sektorfeder beschädigt	Kit Sektorfeder erneuern
	7 Sektorring nicht in seiner Nut positioniert	Sektorring in seine Nut geben
	8 Geschwindigkeitsregulierung falsch	Geschwindigkeitsregulierung richtig einstellen
	9 Regner teilweise oder zur Gänze verstopft	Innenseite des Regners auf Rückstände und Schmutz überprüfen und ggf. reinigen
	10 Hanglage	Gegengewicht montieren

Ricerca Guasti	Probabile Causa	Rimedio
L'IRRIGATORE NON PARTE 1, 2, 4, 5, 9	1 Ugello danneggiato	Sostituire l'ugello
L'IRRIGATORE SI FERMA 1, 2, 3, 4, 5, 6, 9, 10	2 Deflettore danneggiato	Sostituire il kit deflettore
L'IRRIGATORE GIRA LENTO 1, 2, 3, 4, 5, 8, 9, 10	3 Rotazione lenta/bloccata del sistema freno	Sostituire il kit freno e/o guarnizioni
L'IRRIGATORE NON INVERTE 1, 2, 4, 5, 6, 7, 9	4 Pressione d'esercizio insufficiente	Controllare pressione, dislivello e pompa di rilancio
LA GITTATA È RIDOTTA 1, 4, 9	5 Braccio oscillante legato nel suo movimento	Smontare e controllare per usura e/o corpi estranei
	6 Molla scatto settore danneggiata	Sostituire il kit molla scatto settore
	7 Anello settore posizionato fuori dalla sua sede	Posizionare correttamente l'anello settore
	8 Selettore velocità regolato in posizione non corretta	Regolare correttamente la velocità
	9 Irrigatore parzialmente/totalmente otturato	Controllare che all'interno del Water Jet non vi sia dello sporco
	10 Terreno con pendenza	Installare un contrappeso

Aide au Dépannage	Cause Possible	Remède
L'ARROSEUR NE DÉMARRE PAR 1, 2, 4, 5, 9	1 Buse endommagée	Remplacer la buse
L'ARROSEUR S'ARRÊTE 1, 2, 3, 4, 5, 6, 9, 10	2 Déflecteur endommagé	Remplacer le kit déflecteur
L'ARROSEUR TOURNE LENTEMENT 1, 2, 3, 4, 5, 8, 9, 10	3 La rotation du système de frein est bloquée/dure	Remplacer le kit frein/joints
L'ARROSEUR NE S'INVERSE PAS 1, 2, 4, 5, 6, 7, 9	4 Pression système insuffisante	Vérifier la pression du système, le dénivelé, le surpresseur
LA PORTÉE EST RÉDUITE 1, 4, 9	5 Le bras oscillant est entravé dans son mouvement	Démonter et rechercher pièces usées et/ou débris
	6 Ressort inversion endommagé	Remplacer le kit ressort inversion
	7 Anneau secteur hors de son siège	Positionner correctement l'anneau secteur
	8 Régulateur vitesse mal positionné	Régler correctement la vitesse
	9 Arroseur partiellement/complètement bouché	Contrôler que l'intérieur du jet soit exempt de débris
	10 Terrain en pente	Installer un contrepoids

Detección de Fallos	Posibles Causas	Corrección
EL ASPERSOR NO ARRANCA 1, 2, 4, 5, 9	1 Boquilla dañada	Sustituir la boquilla
EL ASPERSOR SE DETIENE 1, 2, 3, 4, 5, 6, 9, 10	2 Deflector dañado	Sustituir el kit deflector
EL ASPERSOR ROTA LENTAMENTE 1, 2, 3, 4, 5, 8, 9, 10	3 Rotación del sistema del freno lenta/bloqueado	Sustituir el kit de freno/guarnición
EL ASPERSOR NO INVIERTE 1, 2, 4, 5, 6, 7, 9	4 Presión de servicio insuficiente	Controlar presión, diferencia de nivel, rebombero
ALCANCE REDUCIDO 1, 4, 9	5 Brazo oscilante obstaculizado en su movimiento	Desmontar y controlar si hay desgaste o suciedad
	6 Muelle sector dañado	Sustituir el kit muelle sector
	7 Anillo sector fuera de su ranura	Posicionar el muelle sector en su ranura
	8 Selector de velocidad en posición incorrecta	Regular correctamente la velocidad
	9 Aspersor parcialmente/totalmente obstruido	Compruebe que no hay suciedad en el interior del Water Jet
	10 Terreno en pendiente	Instalar contrapeso

Identificação de Defeitos	Causa Possível	Solução
O ASPERSOR NÃO ARRANCA 1, 2, 4, 5, 9	1 Bocal danificado	Substituir o bocal
O ASPERSOR PÁRA 1, 2, 3, 4, 5, 6, 9, 10	2 Defletor danificado	Substituir o kit defletor
O ASPERSOR GIRA LENTAMENTE 1, 2, 3, 4, 5, 8, 9, 10	3 Rotação sistema do freio endurecido/agarrado	Substituir kit de freio/guarnição
O ASPERSOR NÃO INVERTE 1, 2, 4, 5, 6, 7, 9	4 Pressão do sistema insuficiente	Verificar o pressão do sistema, elevação e bomba de reforço
O ASPERSOR COM JATO REDUZIDO 1, 4, 9	5 Braço oscilante travado em seu movimento	Desmontar e verificar se há peças desgastadas e/ou detritos
	6 Mola de setor danificado	Substituir kit mola de setor
	7 Anel de setor fora de seu alojamento	Posicionar corretamente o anel nos sulcos
	8 Seletor de velocidade na posição errada	Ajuste o seletor de velocidade corretamente
	9 Aspersor parcialmente/totalmente entupido	Verificar se o interior do jacto de água está livre de detritos
	10 Terrenos inclinados	Instale contrapeso

NEVER SERVICE THE WATER JET WHILE IN OPERATION.

Warten Sie den Regner niemals, während er in Betrieb ist.

Non eseguire mai la manutenzione di un Water Jet mentre è in funzione.

Ne jamais intervenir sur le jet s'il est en service.

Nunca realice el servicio del chorro de agua con el dispositivo en funcionamiento.

Nunca efectue assistência com o jacto de água em funcionamento.

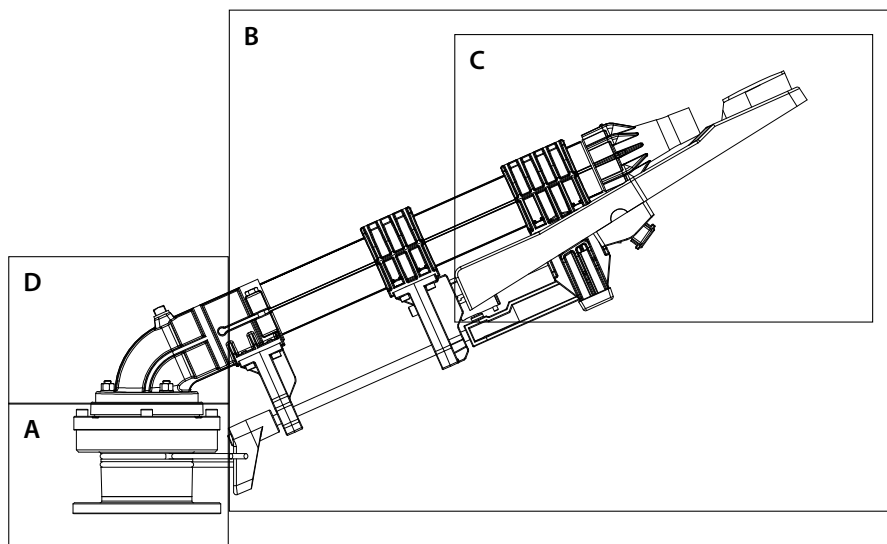

INSTRUCTIONS:

1. All moving parts have to be free.
2. When greasing, use a soft, water resistant quality grease brand.
3. The brake surfaces should never come in contact with grease.
4. If parts have to be replaced, use the Assemblies or Kits as shown in the spare parts list, this assures a simple and complete service. For replacement follow the sequence as shown hereafter.
5. For trouble shooting it is advantageous to have the spare parts list on hand.

ANLEITUNG:

1. Alle beweglichen Teile müssen frei und leichtgängig sein.
2. Zum Fetten ein weiches, wasserfestes Fett verwenden.
3. Die Bremsscheiben dürfen niemals mit Fett in Berührung kommen.
4. Beim Austauschen von Teilen sich der Teile-Sätze wie aus der Ersatzteil-Liste hervorgeht (fett gedruckt) bedienen, dadurch ist eine einfache und umfassende Erneuerung gewährleistet. Für den Zusammenbau, die abgebildeten Sequenzen zur Demontage in umgekehrter Reihenfolge ausführen.
5. Bei der Fehlersuche ist es vorteilhaft, die dem Regner beigelegte Ersatzteil-Liste zur Hand zu haben.

ISTRUZIONI:

1. Tutti i movimenti devono essere liberi.
2. Per ingrassare usare un grasso di marca, morbido e resistente all'acqua.
3. Le pastiglie freno non devono venire assolutamente a contatto con grasso.
4. Nella sostituzione di particolari, servirsi dei Kit ricambio preconfezionati come indicati nella lista ricambi (neretto), questo assicura un semplice e completo ripristino. Per il montaggio seguire a ritroso le sequenze di smontaggio illustrate.
5. Per la ricerca guasti è utile avere a disposizione la lista ricambi in dotazione all'apparecchio.

INSTRUCTIONS:

1. Toutes les parties articulées doivent se mouvoir librement.
2. Pour graisser, utiliser une bonne graisse molle, résistante à l'eau.
3. Les pastilles frein ne doivent jamais entrer en contact avec la graisse.
4. S'il faut remplacer des pièces, utiliser les kits de rechange, indiqués en gras sur la liste des pièces de rechange, ceci garantit une manutention complète et simple. Pour le montage, suivre à rebours les séquences de démontage illustrées.
5. Pour la recherche des pannes, nous conseillons d'avoir à portée de la main la liste des pièces de rechange fournie avec l'arroseur.

INSTRUCCIONES:

1. Todos los movimientos deben ser libres.
2. Para un correcto mantenimiento, usar grasa de calidad de poca densidad (fluida).
3. Las pastillas de freno no deben estar nunca en contacto con grasa.
4. Si debe cambiarse alguna pieza, utilizar los kits de recambios confeccionados que figuran en el catálogo piezas, lo cual garantiza una sencilla y completa reparación. Para el montaje, ver esquemas adjuntos.
5. Para la busca de los desperfectos, aconseja-se de tener al alcance de la mano la lista de recambios facilitada con el aspersor.

INSTRUÇÕES:

1. Todos os movimentos devem estar livres.
2. Para lubrificação, usar somente graxa de baixa densidade (fluida) e resistente à água.
3. As pastilhas do freio jamais deverão entrar em contacto com a graxa.
4. Se houver necessidade de reposição de peças, utilizar os conjuntos apresentados no catálogo de peças, esse procedimento garante uma manutenção simples e completa. Seguir os procedimentos de montagem e desmontagem apresentados a seguir.
5. Para a identificação de defeitos, é recomendável manter-se a lista de peças de reposição à mão.



TOOLS

Werkzeuge

Utensili

Outils

Herramientas

Ferramentas

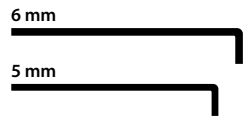

HEX WRENCH / Sechskantschlüssel
Chiave per brugola / Clé allen
Llave hexagonal / Chave allen



OPEN END WRENCH / Gabelschlüssel
Chiave a forchetta / Clé plate
Llave de boca / Chave inglesa



NUT DRIVER / Steckschlüssel
Chiave per bussola / Clé à pipe
Llave de enchufe / Chave soquete



FLAT SCREWDRIVER, SMALL
Kleiner Schraubenzieher, flach
Cacciavite piccolo, piatto
Petit tournevis plat
Destornillador plano, pequeño
Chave de fenda pequena



NOZZLE TOOL
Düsenwerkzeug
Atrezzo per bocaglio
Outil pour buse
Herramienta para toberas
Ferramenta de Bocal

A

BEARING

Hauptlager

Corpo Cuscinetto

Corps Roulement

Cuerpo Cojinete

Conjunto Rolamento

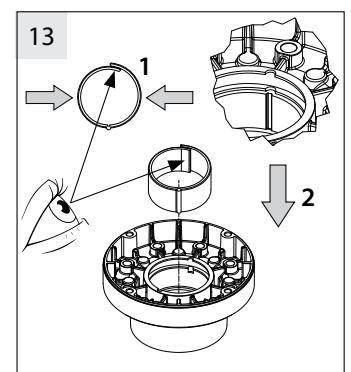
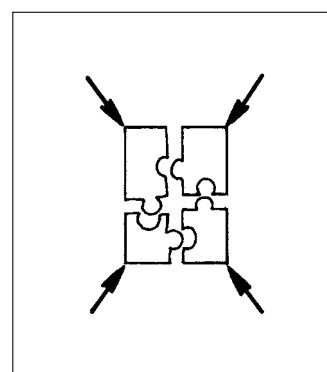
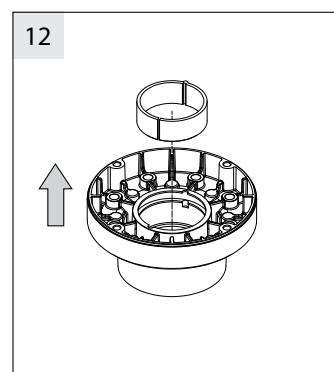
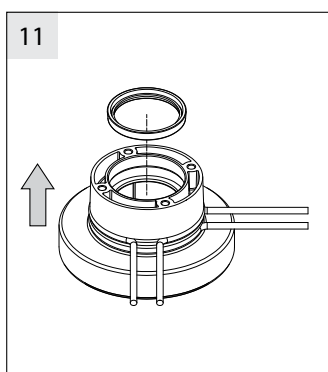
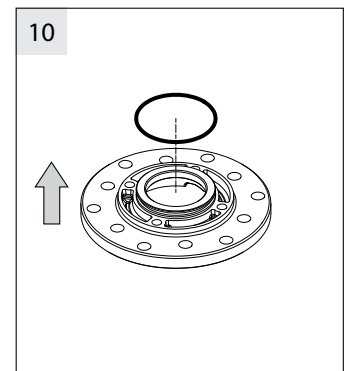
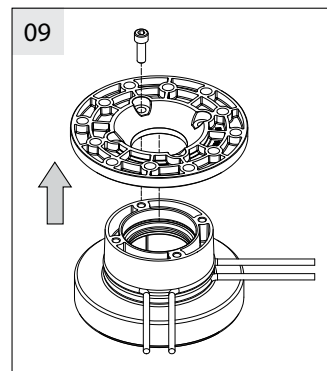
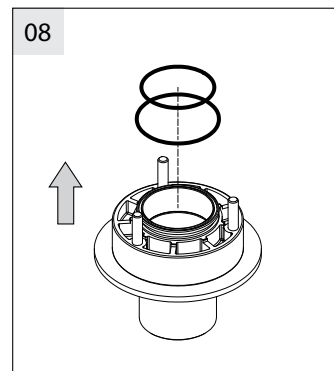
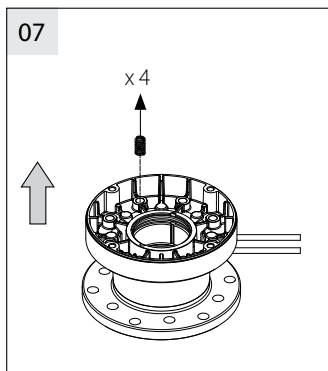
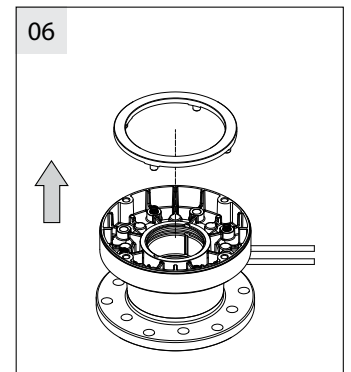
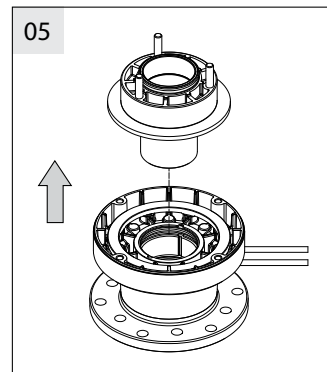
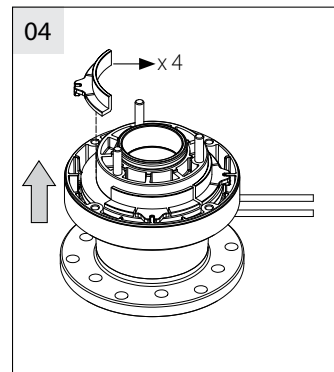
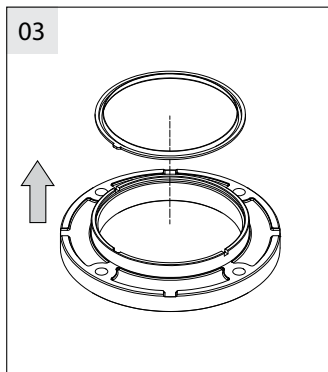
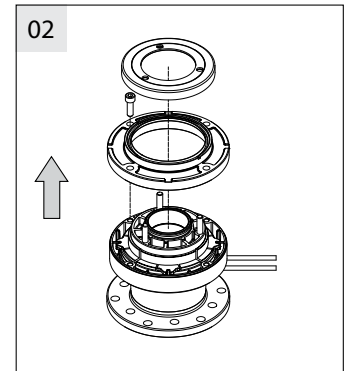
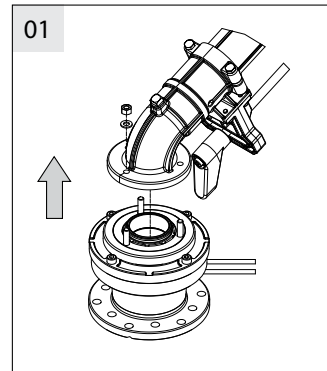
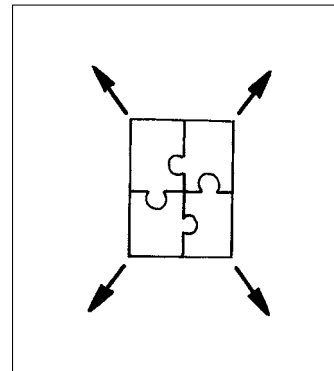

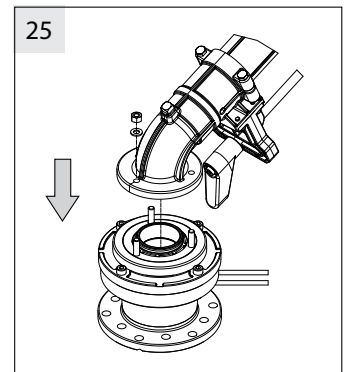
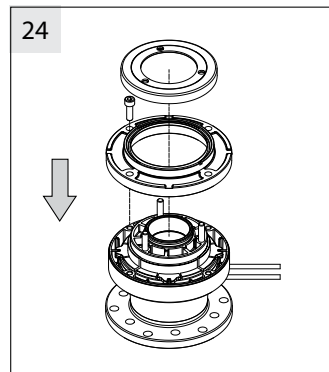
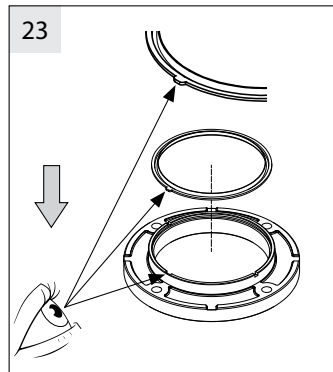
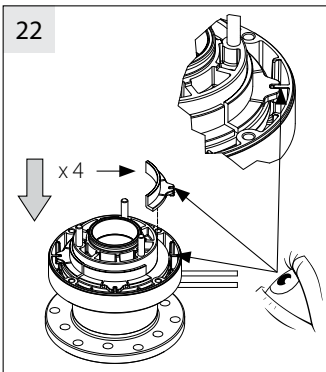
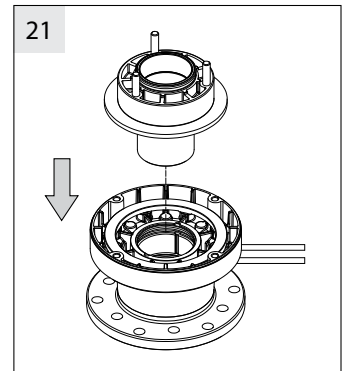
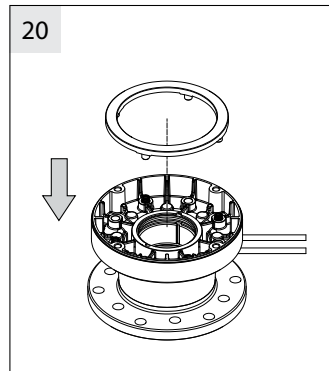
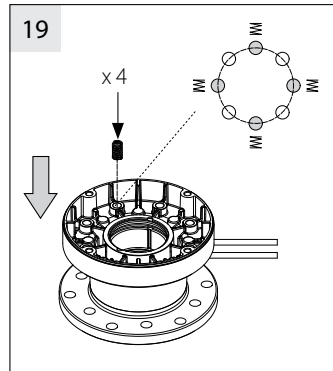
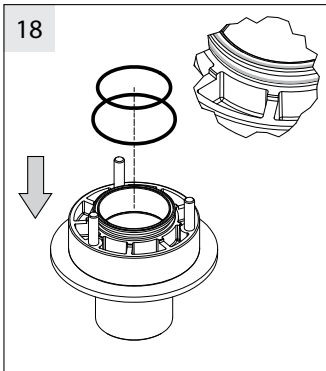
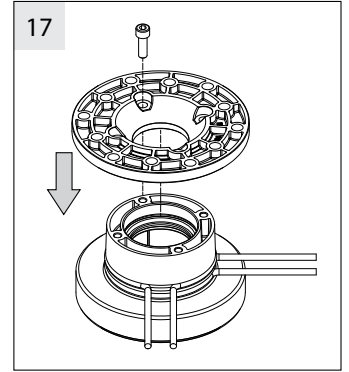
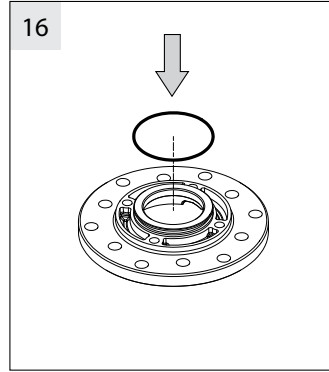
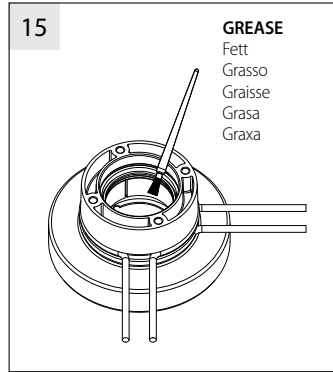
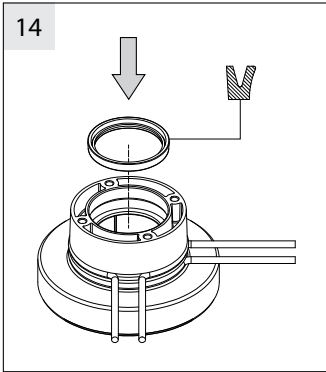

B

DRIVE ARM / BARREL
Schwingarm / Rohr
Braccio oscillante / Tubo
Bras oscillant / Fût
Brazo oscilante / Tubo
Balancim / Tubo

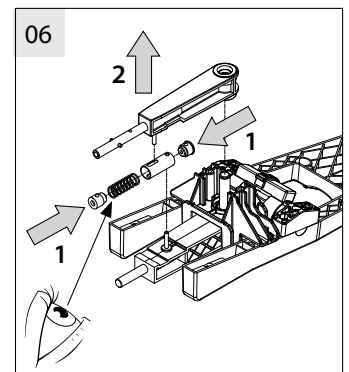
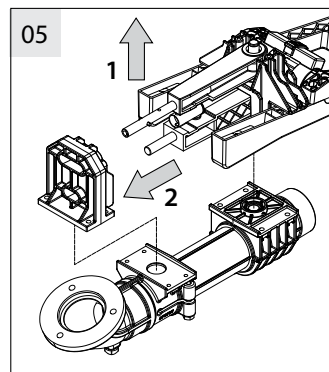
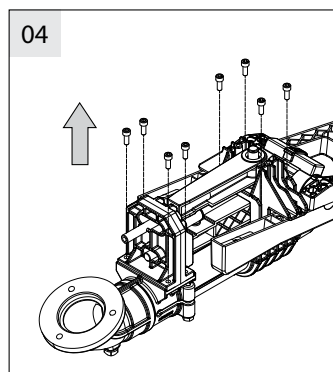
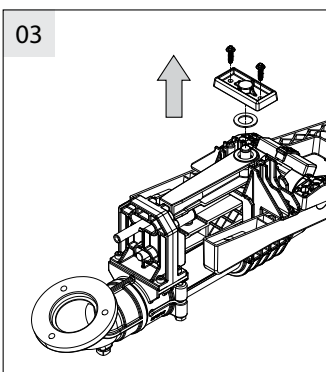
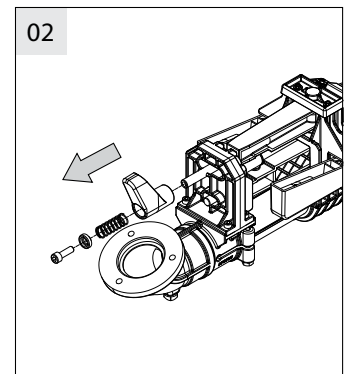
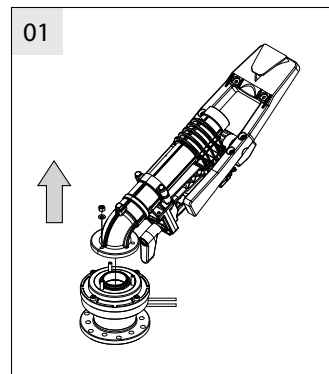
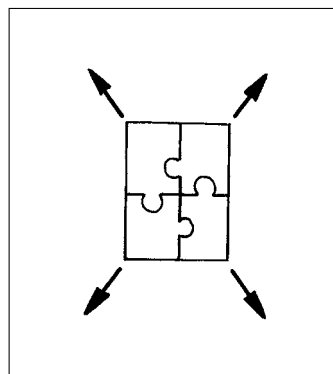

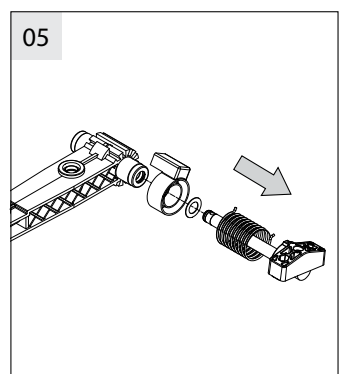
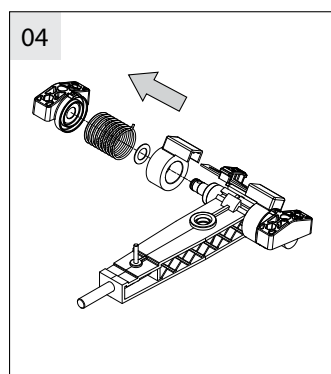
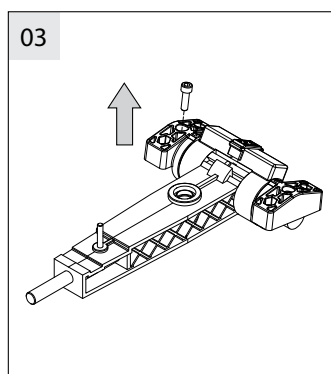
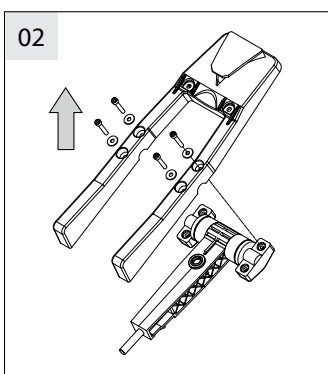
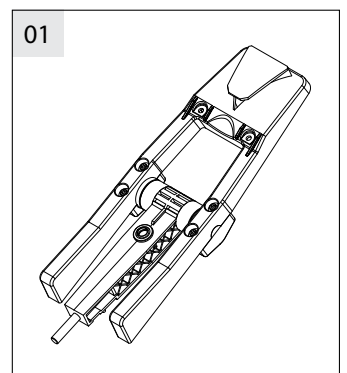
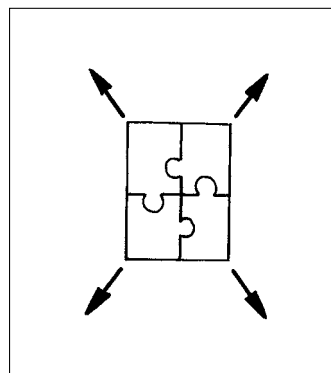
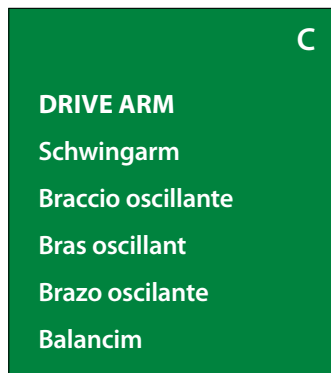
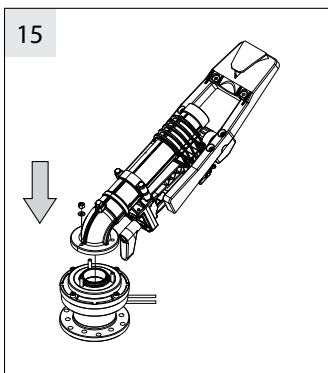
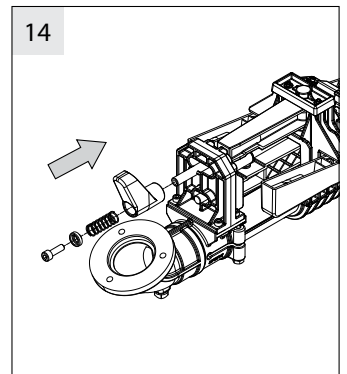
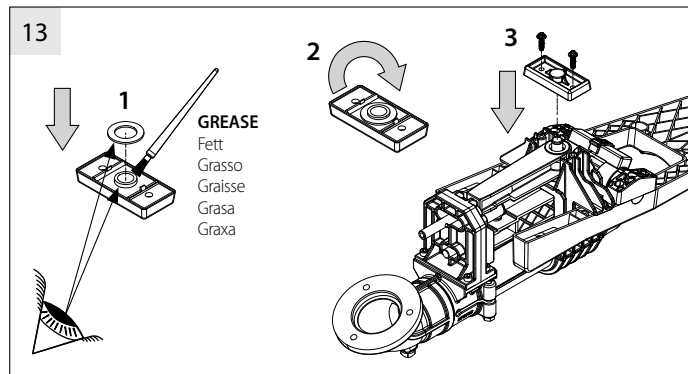
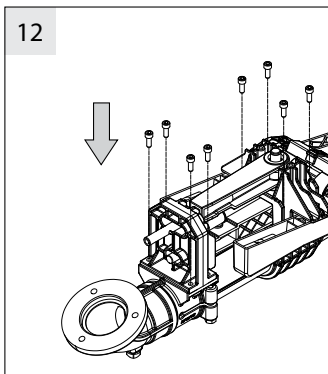
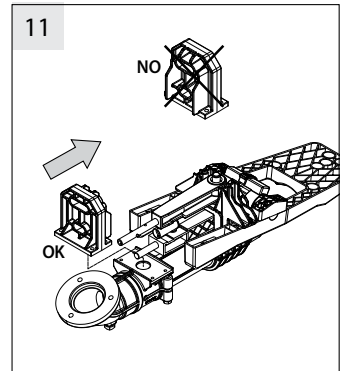
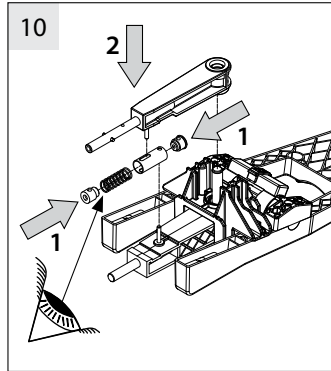
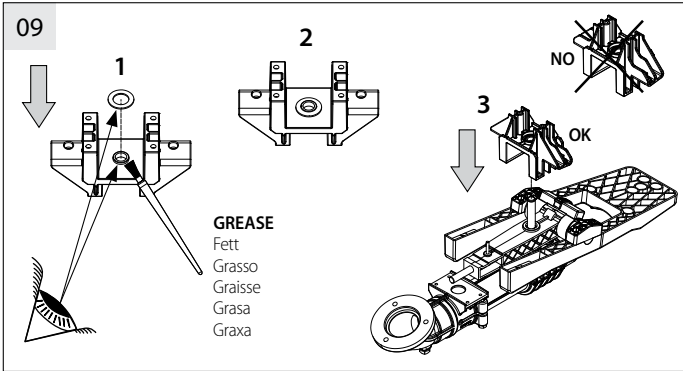
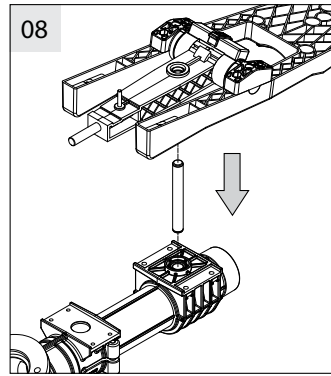
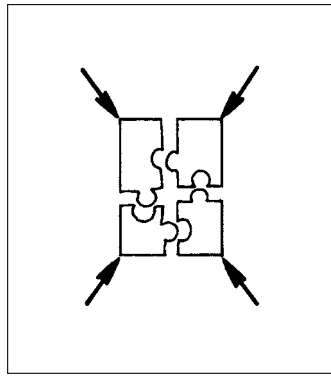
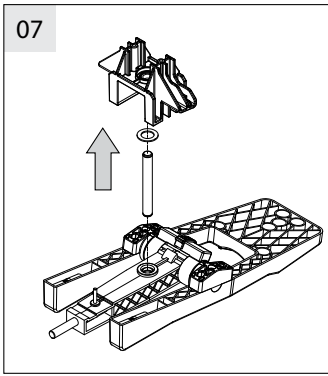

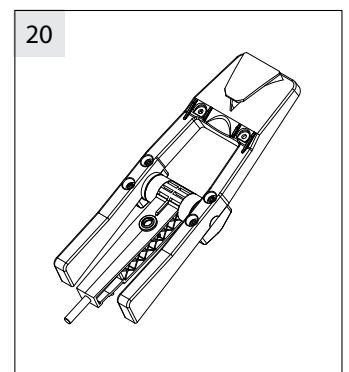
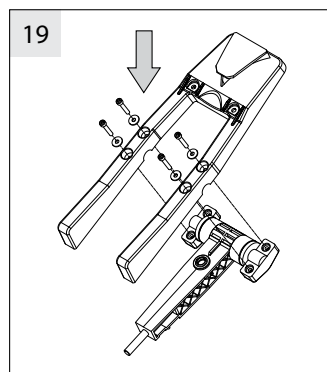
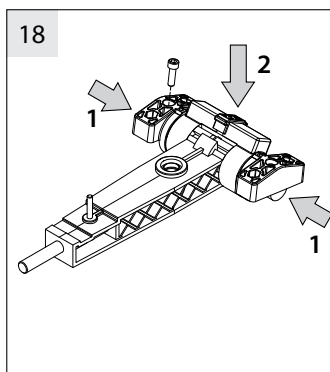
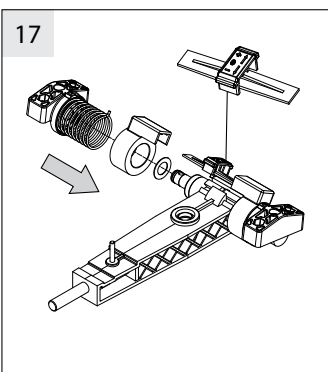
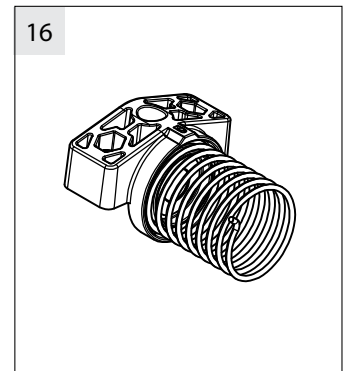
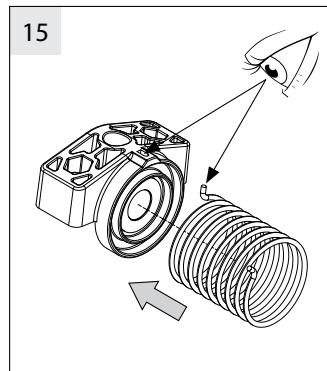
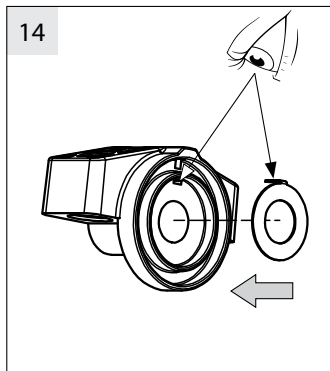
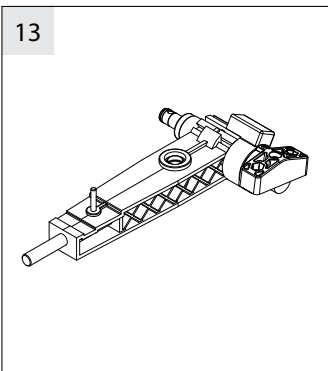
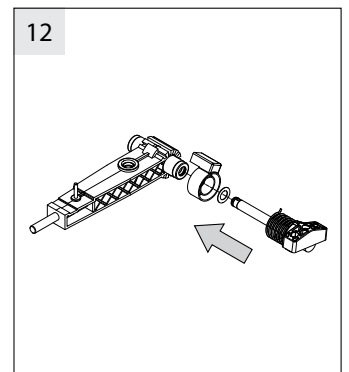
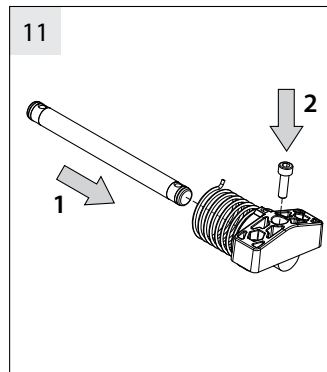
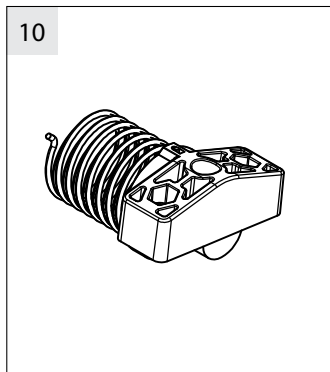
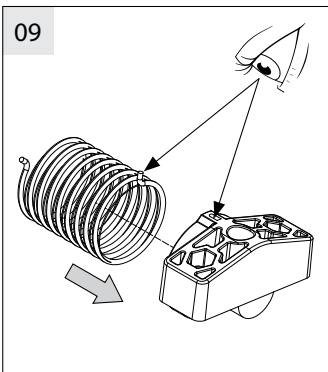
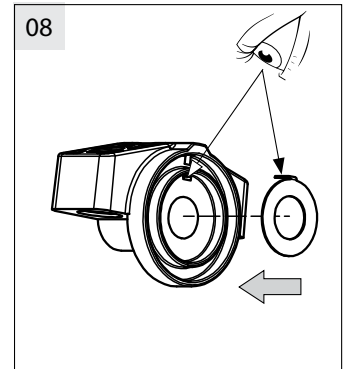
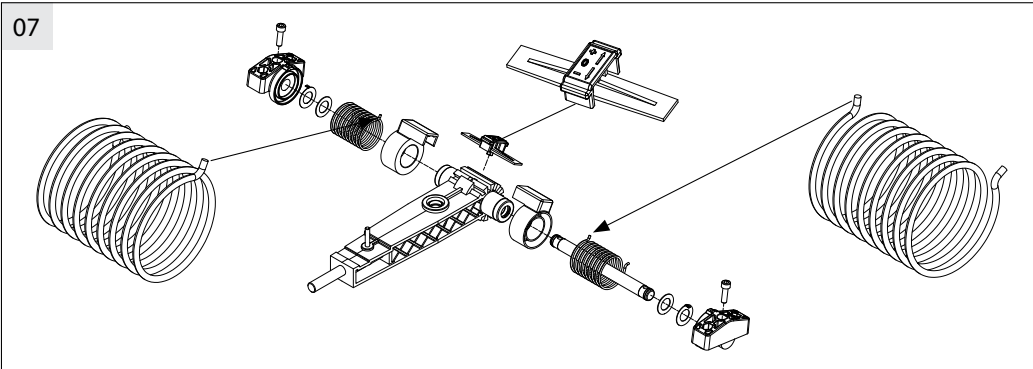
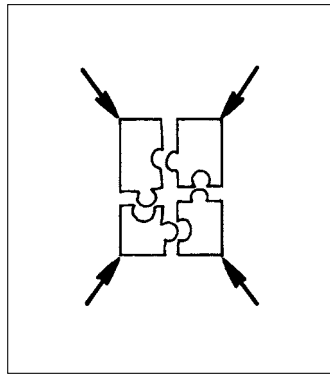
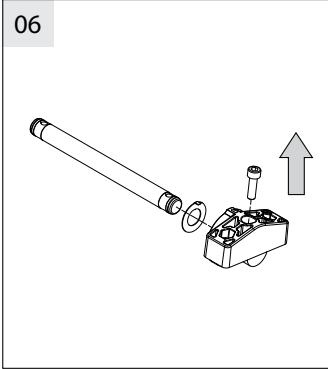

D

ADJUSTABLE

Verstellbar

Regolabile

Réglable

Ajustable

Ajustável

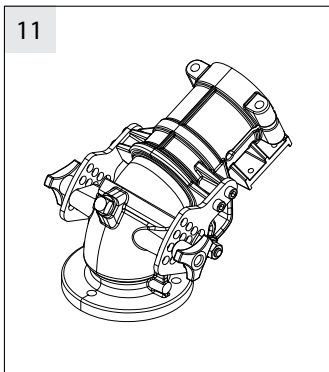
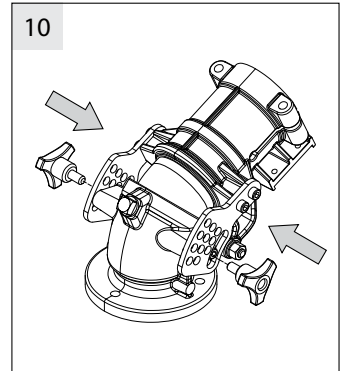
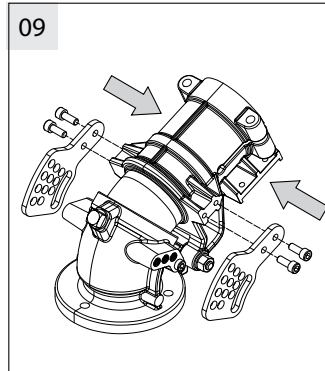
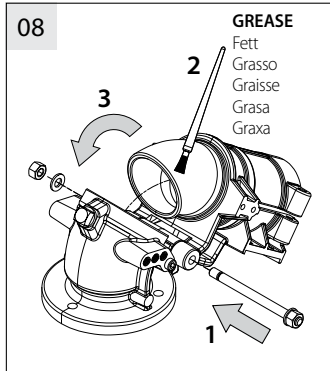
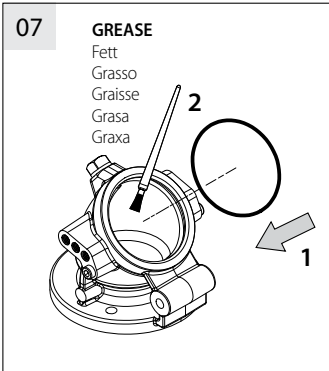
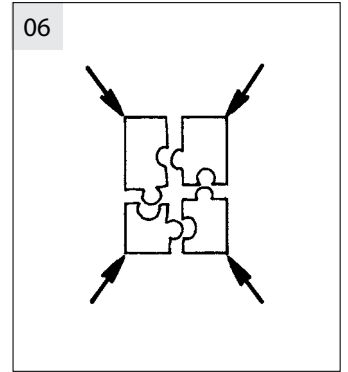
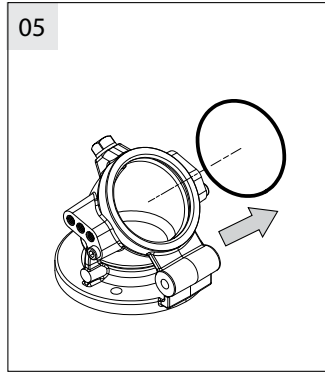
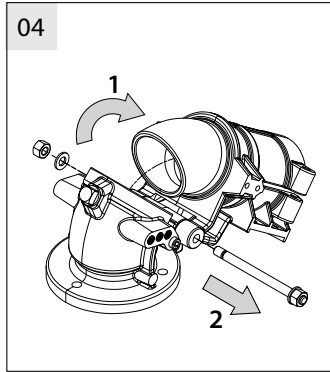
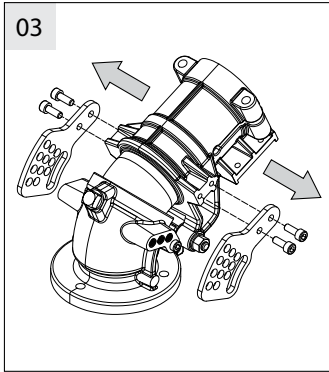
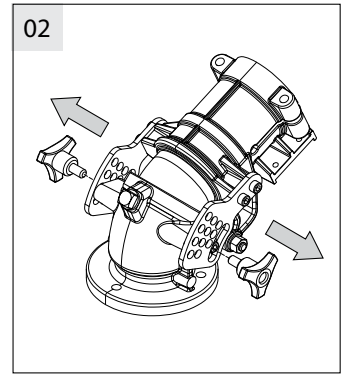
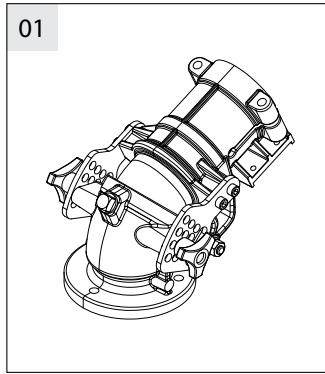
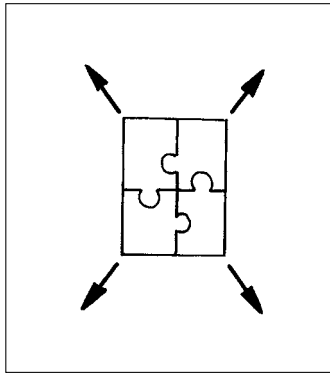

All data, indications and illustrations are only informative and are subject to change at any time without previous notice and without incurring obligation. Alle Angaben und Abbildungen in diesem Prospekt haben informativen Charakter. Änderungen jederzeit ohne Voranmeldung vorbehalten. I dati, le indicazioni ed illustrazioni sono a titolo informativo e non impegnativo con riserva di modifica in ogni momento e senza preavviso. Indications et illustrations communiquées à titre indicatif, non contractuel. Sous réserve de modification, sans préavis.



Rain Bird Corporation
6991 E. Southpoint Road
Tucson, AZ 85756
Phone: (520) 741-6100
Fax: (520) 741-6522

rainbird.com

Rain Bird Europe SNC
240 rue René Descartes – PARC LE CLAMAR Bât. A
Zac du Parc de la Duranne
13290 Aix-en-Provence
France
Tel: (33) 4 42 24 44 61
Fax: (33) 4 42 24 24 72

rbe@rainbird.eu - www.rainbird.eu

Rain Bird Technical Services
(800) RAINBIRD (1-800-724-6247)
(U.S. and Canada)

Specification Hotline
800-458-3005
(U.S. and Canada)